



Made by **NARVI Oy Finland**



Aito AK-47 / AK-57 / AK-57K

Asennus-, käyttö- ja hoito-ohje

FI

Aito AK-47 / AK-57 / AK-57K

Installations-, bruks- och underhållsanvisning

SE

Aito AK-47 / AK-57 / AK-57K

Installation, use and service instructions

GB

Каменки Aito AK-47 / AK-57 / AK-57K

Инструкция по монтажу, эксплуатации и обслуживанию каменки

RU



1.1	Perustiedot	4
1.2	Materiaalit	4
1.3	Kiuaskivet	5
1.4	Saunan tilavuus	5
1.5	Perustus	5
1.6	Savuhormi	5
1.7	Suojaetäisyydet palava-aineisiin rakenteisiin	5
1.8	Poltettava materiaali	5
2.	Asennus	6
2.1	Tulisijan suunta	6
2.2	Alaosan kokoaminen	6
2.3	Alavaippa ja nieluelementit	6
2.4	Korokepala (vain AK-57K)	6
2.5	Ylävaippa	7
2.6	Tulitiilet	7
2.7	Kiuaskivien ladonta	7
2.8	Valurautakansi + eristevilla	7
2.9	Peltikansi ja liitinhormin yhdistäjä	7
2.10	Muorausliitin + hormiliitäntä	8
2.11	Liitinhormi + kiristyspanta	8
2.12	Löylyluukku + tuhkalaatikko	8
3.	Lämmitys	9
3.1	Ensimäinen lämmitys	9
3.2	Lämmitys	9
4.	Puhdistus ja hoito	10
4.1	Yleinen puhdistus	10
4.2	Kiuaskivien uusiminen	10
5.	Nokipalo	10
6.	Takuu	10
7.	Rakennekuva AK-47	11
8.	Rakennekuva AK-57 ja AK-57K	12
9.	Kivisarjat	13
9.1	AK-47 Keraamiset kivet	13
9.2	AK-57 Keraamiset kivet	13
9.3	AK-57K Keraamiset kivet	13
9.4	Oliiviini-kivisarjat	13

1.1	Allmänt	14
1.2	Material	14
1.3	Bastustentar	15
1.4	Bastuns volym	15
1.5	Underlag	15
1.6	Rökkkanal	15
1.7	Skyddsavstånd från antändliga konstruktioner	15
1.8	Eldningsmaterial	15
2.	Installation	16
2.1	Eldstadens riktning	16
2.2	Monteringen av bastuugnens nedre del	16
2.3	Nedre mantel och avsmalnande kanalelement	16
2.4	Ansatsdel (bara AK-57K)	16
2.5	Övre mantel	17
2.6	Chamottetegel	17
2.7	Att lägga bastustentar	17
2.8	Gjutjärnslock och isoleringsull	17
2.9	Plåtlock och anslutningskanalens kopplingsfläns	17
2.10	Anslutning till murstocken och rökgången	18
2.11	Anslutningskanal och spännklammer	18
2.12	Lucka för badkastning och asklåda	18
3.	Uppvärmning	19
3.1	Första eldning	19
3.2	Eldning	19
4.	Rengöring och underhåll	20
4.1	Allmän rengöring	20
4.3	Byte av bastustentar	20
5.	Sotbrand	20
6.	Garanti	20
7.	Sprängskiss AK-47	21
8.	Sprängskiss AK-57 och AK-57K	22
9.	Stensatser	23
9.1	AK-47 Keramiska stenar	23
9.2	AK-57 Keramiska stenar	23
9.3	AK-57K Keramiska stenar	23
9.4	Stensatser i olivin	23

1.1	General information.....	24
1.2	Materials.....	24
1.3	Sauna heater stones.....	25
1.4	Area of the steam room.....	25
1.5	Substrate.....	25
1.6	Smoke flue.....	25
1.7	Safety clearances to combustible structures.....	25
1.8	Fuel.....	25
2.	Installation.....	26
2.1	Opening direction of the firebox.....	26
2.2	Assembly of the bottom part.....	26
2.3	Bottom cover and valley elements.....	26
2.4	Raising element (only for model AK-57K).....	26
2.5	Top cover.....	27
2.6	Firebricks.....	27
2.7	Stacking sauna heater stones.....	27
2.8	Cast iron lid and insulation wool.....	27
2.9	Sheet metal cover and fastening of the connective flue.....	27
2.10	Masonry connection and flue connection.....	28
2.11	Connective flue and tightening bracket.....	28
2.12	Steam hatch and ash drawer.....	28
3.	Heating.....	29
3.1	First heating.....	29
3.2	Heating.....	29
4.	Cleaning and maintenance.....	30
4.1	General cleaning.....	30
4.3	Replacement of sauna heater stones.....	30
5.	Soot fire.....	30
6.	Warranty.....	30
7.	Lay-out scheme of AK-47.....	31
8.	Lay-out scheme AK-57 and AK-57K.....	32
9.	Stone sets.....	33
9.1	AK-47 Ceramic stones.....	33
9.2	AK-57 Ceramic stones.....	33
9.3	AK-57K Ceramic stones.....	33
9.4	Olivine stone sets.....	33

1.1	Основные данные.....	34
1.2	Материалы, из которых изготовлена печь.....	34
1.3	Камни для каменки.....	35
1.4	Строительный объем сауны.....	35
1.5	Основание.....	35
1.6	Дымоход.....	35
1.7	Противопожарные расстояния между каменкой и горючими конструкциями.....	35
1.8	Топливо для каменки.....	35
2.	Монтаж.....	36
2.1	Выбор положения и ориентации каменки.....	36
2.2	Монтаж нижней части печи.....	36
2.3	Нижняя часть металлического кожуха печи и колошниковые элементы.....	36
2.4	Доборный элемент (только для AK-57K).....	36
2.5	Верхняя часть металлического кожуха печи.....	37
2.6	Огнеупорный кирпич.....	37
2.7	Укладка камней для каменки.....	37
2.8	Чугунная крышка + изоляционная вата.....	37
2.9	Эмалированная крышка и соединительный элемент соединительного патрубка дымохода.....	38
2.10	Муфта дымовой трубы + соединительный патрубок дымохода.....	38
2.11	Соединительный патрубок + обжимной хомут.....	38
2.12	Лючок для поддавания пара + зольный ящик.....	38
3.	Протапливание печи.....	39
3.1	Первое протапливание.....	39
3.2	Протапливание.....	39
4.	Чистка и обслуживание каменки.....	40
4.1	Меры общего характера.....	40
4.3	Замена камней каменки.....	40
5.	Возгорание сажи.....	40
6.	Гарантии.....	40
7.	Конструктивная схема каменки AK-47.....	41
8.	Конструктивная схема каменок AK-57 и AK-57K.....	42
9.	Комплекты камней для каменки.....	43
9.1	AK-47, керамические камни.....	43
9.2	AK-57, керамические камни.....	43
9.3	AK-57K, керамические камни.....	43
9.4	Комплекты камней из оливолина.....	43



Aito

AK-47 / AK-57 / AK-57K

Kiitos, että valitsit kertalämmitteisen Aito-kiukaan. Jotta voit nauttia kiukaastasi parhaalla mahdollisella tavalla, lue opas huolellisesti ennen kiukaan asennusta ja käyttöä.

1.1 Perustiedot

Aito-kiuas on perinteinen kertalämmitteinen kiuas, jonka löylyissä nautit saunomisesta aidoimmillaan. Kivet lämmitetään kerralla punahehkuisiksi, jonka jälkeen savupelti suljetaan. Kiukaan massa ja suuri kivimäärä takaavat pitkät, pehmeät ja hapekkaat löylyt tuntikausiksi.

Kiuas toimitetaan asennusvalmiina osina, jotka kootaan ilman laastia kiukaan sijoituspaikalla.

1.2 Materiaalit

Kiukaan vaippa on tyylikkään mustaa, emaloitua teräslevyä. Sen lasimainen pinta estää lian ja pölyn tarttumisen; pinta on helppo pitää puhtaana. Emalointi suojaa terästä ja estää sen ruostumisen sekä tukevoittaa ja jäykistää kiukaan ulkokuorta. Vaippa on eristetty ja eristys suojattu

Aito-kiuas	AK-47	AK-57	AK-57K
Löylyhuoneen tilavuus (m ³)	8–12	9–20	11–25
Halkaisija (mm)	470	570	570
Korkeus (mm)	1010	1160	1380
Kiukaan massa (kg)	160	240	255
Kivimäärä (kg) keraaminen/ oliviini	60 / 90	90 / 160	140 / 190
Paino yhteensä (kg)	220 / 250	330 / 400	395 / 475
Liitinhormin ulkohalkaisija (mm)	150	150	150
Liitinhormin 60° alareuna lattiasta (mm)	1280*	1460*	1730*
Liitoshormin keskipiste takareunasta (mm)	110	120	120
Klapin pituus (cm)	32	41	41

*) Annetut liitoskorkeusmitat pätevät, kun kiuas on 50 mm irti takana olevasta hormista. Jos kiukaan kantta käännetään, on liitoskorkeudet mitattava erikseen.

ruostumattomalla teräspellillä. Tulipesä muodostuu tulenkestävästä massasta valetuista elementeistä. Kivitiila on vuorattu tulitiileillä. Tulipesän luukku, arina ja sisäkansi ovat valurautaa.

1.3 Kiuaskivet

Kiuaskiviksi voidaan valita keraamiset tai oliivinikivet.

1.4 Saunan tilavuus

Mikäli löylyhuoneessa on vuoraamatonta tiili- tai betoni-seinää, on kiuasta valittaessa huonetilavuuteen lisättävä 0,8–1,5 m³ kutakin ko. seinän neliometriä kohti ja kiuas valittava yhteenlasketun tilavuuden mukaan.

Mikäli kiuas asennetaan saunaan, jossa ei ylläpidetä peruslämpöä tai saunan rakenne on massiivista hirsi-rakennetta, on saunan tilavuus kerrottava 1,5:llä ja kiuas valittava saadun tilavuuden mukaan.

AK 57K–AK 110 -kiukaiden saunan korkeudeksi suositellaan min 2 700 mm, jotta lauteet ovat riittävän ylhäällä suhteessa kiukaan pintaan. Kiukaan eteen on jätettävä vähintään yhden metrin suuruinen vapaa tila tulipesän hoitoa varten.

1.5 Perustus

AK-kiukaat on asennettava liikkumattomalle palonkestävälle alustalle. HUOM! Lattialaatan pintalämpötila kiukaan alla voi nousta 250 C asteeseen. Lämpötila voi vaurioittaa kiukaan alapuolella mahdollisesti olevaa vesieristystä tai lattialämmistystä.

1.6 Savuhormi

Huom! Kun asennat kiuasta hormiin, on asennus suoritettava siten, ettei kiukaaseen kohdistu rasituksia.

MUURATTU SAVUHORMI

Muuratun savuhormin on oltava hormimääräyksen E3 mukainen ns. puolen kiven hormi, jonka minimipituus on 3 metriä kiukaan päältä.

ELEMENTTIHORMI

Elementtihormin tulee olla T600-luokan CE hyväksytty hormi. Elementtihormia asennettaessa on noudatettava hormin asennusohjeen mukaisia suojaetäisyyksiä. Elementtihormin halkaisijan on oltava 150 mm.

1.7 Suojaetäisyydet palava-aineisiin rakenteisiin

Puulämmitteisten kiukaiden suojaetäisyys palava-aineisiin rakenteisiin ilman lisäsuojauksia:

AK-47 / AK-57 / AK-57K	
Etupinta	1 000 mm
Sivupinnat	500 mm*
Takapinnat	500 mm*
Yläpinta	1 200 mm**

*) Suojaetäisyyttä voidaan pienentää 50 % yksinkertaista ja 75 % kaksinkertaista kevyttä suojusta käytettäessä.

**) Suojaetäisyyttä voidaan pienentää 25 % yksinkertaista kevyttä suojusta käytettäessä.

Yksinkertainen kevyt suojuus voidaan tehdä vähintään 7 mm paksuisesta palamattomasta kuituvahvisteisesta sementtilevystä tai vähintään 1 mm paksuisesta metallilevystä, joka kiinnitetään riittävän tiheästi. Suojattavan pinnan ja levyn väliin jätetään vähintään 30 mm tuuletusrako.

Kaksinkertainen suojuus voidaan tehdä joko kahdesta 7 mm paksuisesta palamattomasta kuituvahvisteisesta sementtilevystä tai kahdesta vähintään 1 mm paksuisesta metallilevystä. Levyt kiinnitetään taustaansa ja tarpeen mukaan toisiinsa esimerkiksi ruuveilla. Suojattavan pinnan ja levyn sekä myös molempien levyjen väliin jätetään vähintään 30 mm tuuletusrako.

1.8 Poltettava materiaali

Poltettavan materiaalin tulee olla kuivaa ja puhdasta puuta. Kiukaan polttoaineeksi sopii sekä lehti- että havupuu. Kuiva puu lämmittää kiukaan parhaiten ja antaa parhaan hyötysuhteen.

Poltettavaksi EI sovellu: lastulevyt, kuitulevyt, maalattu tai kyllästetty puu, jätteet ja muovit.

2. Asennus

YLEISTÄ ASENNUKSESTA

Mitään tiiliä ei muurata, ne vain ladotaan huolellisesti päällekkäin. Kaikki kiuaskivet on pestävä vedellä ennen kiukaaseen laittamista niissä olevan pölyn poistamiseksi. Kiuas asennetaan siten, että kiukaan ja palomuurin väliin jää vähintään 5 cm ilmarako. Muut suojaetäisyydet kohdan "Suojaetäisyydet" (s. 3) mukaan.

Asenna kiuas suoralle alustalle.

2.1 Tulisijan suunta

Alavaippaa asennettaessa määrätään tulipesän suunta. Huomioithan, että hormiin kytkemisen yhteydessä kiukaan yläkantta voidaan kääntää alla olevan piirroksen osoittamalla tavalla.

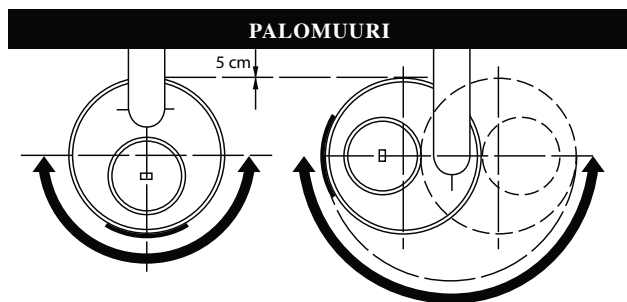

Kun kiukaan paikka ja tulipesän suunta on määrätty, tehdään kokoonpano alhaalta ylöspäin.

2.2 Alaosan kokoaminen

Asenna alavaippa.

Elementit kootaan alavaipan sisään.

AK-47

AK-57
AK-57K

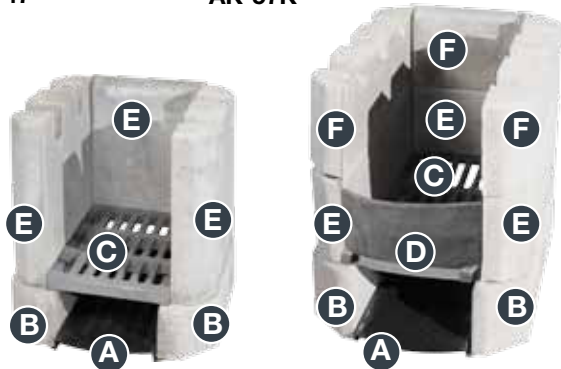

- A. Laita tuhkalaatikon alusta paikoilleen, reunat pohjaelementtien alle
B. Pohjaelementit (2 kpl)
C. Arina
E. Alasivuelementit (2 kpl) ja alatakaelementti

- A. Laita tuhkalaatikon alusta paikoilleen, reunat pohjaelementtien alle
B. Pohjaelementit (2 kpl)
C. Arina
D. Otsarauta
E. Alasivuelementit (2 kpl) ja alatakaelementti
F. Yläsivuelementit (2 kpl) ja ylimmäinen takaelementti

Kokoa kiukaan alaosa edellä kuvatussa järjestyksessä. Muista huomioida tulipesän suunta. Kun elementit ovat paikoillaan, tarkista pinnan tasaisuus.

2.3 Alavaippa ja nielulementit



Asenna nielulementit

(AK-47: 2 kpl, AK-57 ja AK-57K: 4 kpl)

2.4 Korokepala (vain AK-57K)



- A. Asenna korokepala (sisältää eristeen ja rst-sisävaipan valmiiksi asennettuna). Koskee vain AK-57K mallia. **Mikäli kokoat AK-47 tai AK-57 -kiuasta, jätä tämä kohta väliin ja siirry suoraan seuraavaan kohtaan.**

2.5 Ylävaippa



A. Asenna ylävaippa (sisältää eristeen ja rst-sisävaipan valmiiksi asennettuna)

2.6 Tulitiilet

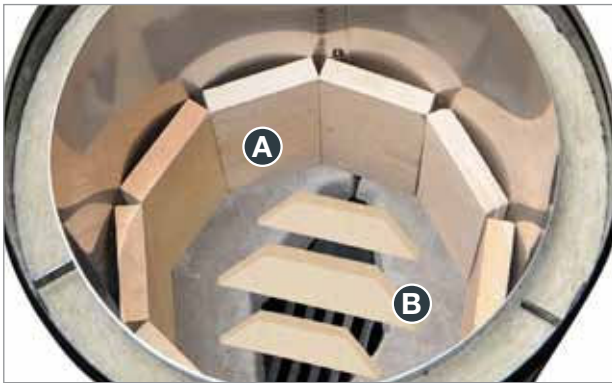

- A. Tulitiilet ladotaan kahteen kerrokseen. Lado ensimmäinen kerros tulitiilistä pystyasentoon reunoille. Ellei tiilijako mene tasan, halkaise tiili, jotta saat tiilikerroksen tiiviiksi.
- B. Laita kaaret paikalleen. Varmista kaarien tukeva asento ja lado kiuaskivet kaarien päälle isoimmasta kivikoosta alkaen. Kaaret sisältyvät vain keraamisten kivien toimitukseen.

2.7 Kiuaskivien ladonta

KERAAMISET KIVET

100 MM KUULAT

Aseta alimmaksi n. 100 mm kuulat. Voit tukea rakennetta reunoilta pienemmillä kuulilla.

80 MM KUULAT

Aseta seuraavaksi n. 80 mm kuulat. Lado kiukaan tulitiiliä paikalleen korkeuden edetessä.

60 MM KUULAT

Aseta n. 60 mm kuulat n. 80 mm kuulien päälle tasaisesti.

TETRA-KIVET

Aseta päällimmäiseksi pintakiviksi pienet tetra-kivet.

OLIVIINI

> 20 CM KIVET

Aseta alimmaksi yli 20 cm kivet.

12-20 CM KIVET

Aseta seuraavaksi 12-20 cm kivet. Lado kiukaan tulitiiliä paikalleen korkeuden edetessä.

7-12 CM KIVET

Pienimmät 7-12 cm kivet laitetaan viimeisenä kiukaan päällimmäisiksi pintakiviksi.

Kaikkia pieniä kiviä ei tarvitse saada mahtumaan, vaan niitä voi jäädä ylimääräisiäkkin. Jätä kivien ja valukannen väliin noin 5 cm tyhjä tila.

Jätä ensimmäisellä polttokerralla pintakerros vajaaksi, lisää siihen kohtaan pintakiviä joka punertuu ensimmäiseksi, pintakerros on säätökerros. Voit säätää liian lujaa vetoa pintakiviä lisäämällä.

Mikäli veto kiukaassasi on huono ja lämmitys kestää kohtuuttoman kauan, tarkista, ettei ole latonut kiviä liian tiiviisti. Myös kosteat ja heikkolaatuiset puut pidentävät lämmitysaikaa.

Mikäli mieleesi tulee kysyttävää kiuaskivien tai kaarien asennuksesta, ota yhteyttä: **NARVI Oy 020 741 6740** tai **Kerkes Oy 050 373 1313**

2.8 Valurautakansi + eristevilla

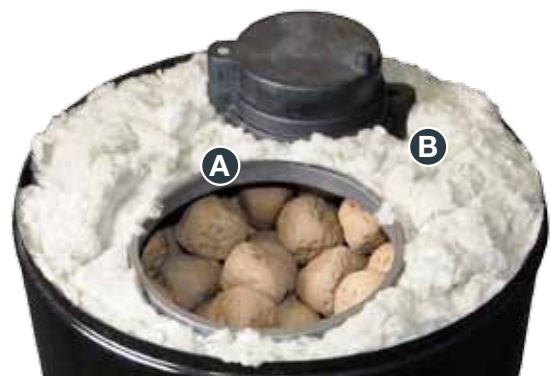

- A. Asenna valurautakansi savupelteineen.
- B. Muista laittaa eristevillakerros valurautakannen päälle toimitetulla eristevillamaton palalla.

Myös valukannen (reunojen) ja kiukaan vaipan välinen tila tiivistetään villalla. Tämä estää noen muodostuksen kiukaan yläpään sekä pitää lämmön paremmin kiukaassa. Kuvan kiukaassa on keraamiset kivet.

2.9 Peltikansi ja liitinhormin yhdistäjä



- A. Asenna seuraavaksi emaloitu peltikansi paikoilleen. Varmista, että valurautakannen päällä oleva eriste ei estä peltikannen painumista paikoilleen.
- B. Asenna liitinhormin yhdistäjä.

2.10 Muurausliitin + hormiliitäntä

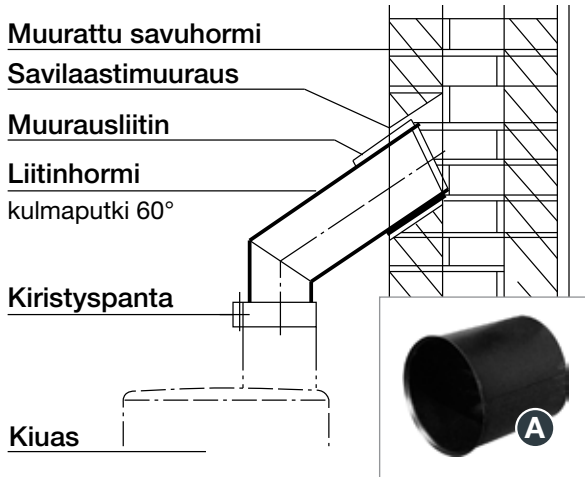

Asenna muurausliitin (A.) hormiin. Hormiliitäntä tehdään yllä olevan kuvan mukaisesti. Kiukaan mukana toimitettava liitinhormi tulee kiristyspannalla kiinni liitinhormin yhdistäjään siten, että putken lyhyempi pää tulee aina kiukaaseen päin. Muuten putki ei ylety hormiin, eivätkä esitteessä annetut liitinhormikorkeudet pidä paikkaansa.

2.11 Liitinhormi + kiristyspanta

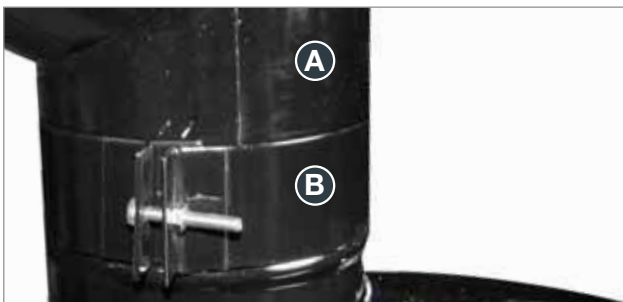

- A. Asenna liitinhormi paikoilleen ja tiivistä tarvittaessa.
- B. Liitä liitinhormi kiukaaseen kiristyspannalla.

Aito-kiukaan mukana toimitettavaan liitinhormiin on saatavana emaloituja jatkoputkia. Pituudet: 500 mm ja 1000 mm.

2.12 Löylyluukku + tuhkalaatikko



- A. Laita löylyluukku paikoilleen
- B. Laita tuhkalaatikko paikoilleen

3. Lämmitys

3.1 Ensimmäinen lämmitys

Kiukaan kokoamisen jälkeen ensimmäinen lämmitys suoritetaan puoliteholla ja kiukaan annetaan jäähtyä, jolloin tiilet ja kivet asettuvat paikoilleen. Lämmitys poistaa myös tiilisä mahdollisesti olevan kosteuden, joka hidastaisi kiukaan lämmitystä. Mikäli yläkivet eivät kuumene tasaisesti, lisätään pieniä kiviä kuumiin kohtiin, jolloin veto tasaantuu kivitilan koko yläpinnalle.

3.2 Lämmitys

Vedä tuhkalaatikko 5 cm auki. Huolehdi, että saunahuoneeseen pääsee ulkoa riittävästi palamisilmaa joko venttiilistä tai ovesta.



Avaa savupellin edessä oleva läppä, avaa savupelti, ja sulje savupellin edessä oleva läppä yllä olevan kuvan osoittamalla tavalla savun oikean kulkemisen varmistamiseksi. Varmista, että hormi on auki.

Puiden laatu vaikuttaa oleellisesti lämmitysaikaan. Nopeimmin saat kiukaan löylykuntoon käyttämällä pieniä pilkkottuja, kuivia koivupuita. Tulipesä täytetään puilla 2/3 osaa ja sytytetään päältä. Palamisen aikana pidetään tulipesän luukku kiinni ja tuhkalaatikko auki. Kun puista on palanut noin puolet, täytetään tulipesä uudelleen riittävän usein. Lämmityksen loppuvaiheessa voidaan tuhkalaatikon avulla pienentää vetoa.

Saunan lämmitys	AK-47	AK-57	AK-57K
Aloituspanso (kg)	5	6	7
1.lisäys (kg)	4	5	4
2.lisäys (kg)	3	3	4
3.lisäys (kg)	-	-	4
4.lisäys (kg)	-	-	3

Halkaistu polttopuu halkaisijaltaan n. 5 cm ja pituudeltaan n. 33 cm, painaa n. 0,5 kg

Lämmitys lopetetaan, kun ylimpien kivien alaosat punoittavat. Viimeisessä pesällisessä on edullisinta käyttää pienikokoisia puita, jotka palavat nopeasti eivätkä jätä pitkäaikaisia hiillosta. Nokeamisen estämiseksi on Aito-kiuas aina lämmitettävä niin kuumaksi, että ylimpien kivien alaosat punoittavat.

Kun hiillos on palanut miltei loppuun, pudotetaan arinalla oleva tuhka tuhkapesään. **Tuhkalaatikko tyhjennetään.**

Tuhka on poistettava palamattomaan astiaan. Suljetaan tuhkalaatikko, tulipesän luukku sekä savupelti ja savupellin edessä oleva läppä. Tämän jälkeen punoitus leviää kivien yläpinoille ja kivet ovat noettomat. Kiukaan annetaan olla tässä tilassa jonkin aikaan jolloin lämpö tasaantuu ja kiuas tulee löylykuntoon.

Ennen kylpemistä pitää heittää häkälöylyt joiden avulla kivissä vielä mahdollisesti oleva tuhkapöly poistuu ja varsinaiset löylyt ovat puhtaat. **Häkälöyly heitetään savupelti avattuna ja savupellin edessä oleva läppä suljettuna, jolloin kivissä oleva pöly poistuu hormin kautta ulos.** Tämän jälkeen sauna tuuletetaan.

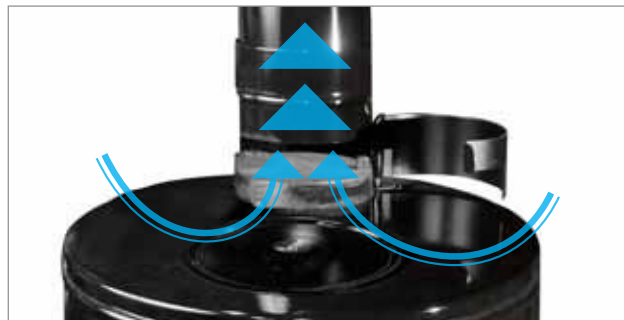

Mikäli saunan yläosassa ei ole tuuletusventtiiliä, voidaan sauna tarvittaessa tuulettaa sulkemalla löylyluukku ja avaamalla savupellin edessä oleva läppä. Savupellin on oltava tällöin suljettuna (alla oleva kuva). Näin voidaan myös kuivattaa saunaa saunomisen jälkeen.



**Kertalämmitteisen kiukaan
lisälämmittäminen saunomisen aikana on
ehdottomasti kielletty häikävaaran vuoksi.**

Mikäli jostain syystä haluat lämmittää kiuasta lisää, on saunominen keskeytettävä ja kiuas lämmitettävä uudelleen. Saunomista voi jatkaa vasta, kun liekki on sammunut, kaikki hiillos palanut, tuhkalaatikko tyhjennetty ja häkälöylyt heitetty edellä olevien ohjeiden mukaisesti.



Kiuas on valmis saunomiselle, kun häkälöylyt on heitetty ja savupelti sekä savupellin edessä oleva läppä on suljettu sekä löylyluukku avattu (yllä oleva kuva).

Aloittaessasi saunomisen avaa löylyluukku. Aseta löylyluukku palamattomalle alustalle. Heitä löylyvettä vähän kerrallaan. Kiukaan massa ja suuri kivimäärä takaavat pitkät, pehmeät ja hapekkaat löylyt tuntikausiksi.

Nautinnollisia löylyhetkiä!

4. Puhdistus ja hoito

4.1 Yleinen puhdistus

Kiuas ei vaadi tuhkan poiston ja nuohoojan suorittaman puhdistuksen lisäksi muuta varsinaista hoitoa. Tuhkan poistaminen joka lämmityksen jälkeen parantaa palamistehoa ja pidentää arinan käyttöikää.

Kiukaan emalipinta on helppo pitää puhtaana veden ja pehmeän liinan avulla.

4.2 Kiuaskivien uusiminen

Keraamisten kivien käyttöikä on huomattavasti pidempi kuin luonnonkivien. Ne myös lämpenevät selvästi nopeammin. Tästä syystä suosittelemme, että kiukaassa käytettäisiin aina keraamisia kiviä.

Kiuaskivet on aika ajoin tarkastettava ja rapautuneet kivet vaihdettava uusiin.

Jos kiuas jätetään pidemmäksi aikaa käyttämättä, on se puhdistettava noesta ja tuhkasta. Kuivumisen parantamiseksi on myös hyvä jättää löylyluukku ja tulipesän luukku auki.

5. Nokipalo



NOKIPALOSTA (SAMMUNEESTAKIN) ON AINA ILMOITETTAVA HÄTÄKESKUKSEEN!

6. Takuu

Aito-kiukailla on kuluttajansuojalain edellyttämä kahden vuoden takuu. Takuu kattaa normaalin perheikäisen silloin kun käyttö, asennus ja huolto ovat kiukaan ohjeistuksen mukaisia.

Takuuaika alkaa siitä, kun tavara on luovutettu loppukäyttäjälle. Toimittaja ei kuitenkaan takuun puitteissa eikä muutoinkaan vastaa virheistä, jotka ilmenevät yli kahden (2) vuoden kuluttua tavaran luovuttamisesta tilaajalle.

Toimittaja voi valintansa mukaan korjata virheellisen tavaran tai toimittaa tilaajalle uuden tavaran virheellisen sijaan. Takuu ei kata mahdollisesti aiheutuvia kuljetus-, purku- ja asennuskustannuksia tai muita vastaavia kustannuksia. Takuutositteena toimii myyjäliikkeen kuitti.

Tilaajan tulee tarkastaa tavara välittömästi tavaran luovuttamisen jälkeen. Tilaajan on reklamoitava kirjallisesti toimittajalle kahden (2) viikon kuluessa siitä, kun hän havaitsi virheen tai hänen olisi pitänyt se havaita.

Tuotteen rakennetta ei saa muuttaa eikä käyttää muita kuin valmistajan hyväksymiä lisävarusteita. Annetuista ohjeista ja palomääräyksistä poikkeaminen saattaa aiheuttaa palovaaran tai vaurioita kiukaaseen. Tarkempia tietoja palomääräyksistä saat muun muassa paikkakuntasi paloviranomaisilta.

Tuotetta on hoidettava huolellisesti. Tuotteen virheellistä käyttöä on muun muassa: Vedon virheellinen säätö, liian suuri poltettu puumäärä, liian pitkä lämmitysaika ja kivien vääränlainen ladonta (liian paljon, liian tiiviisti) ja suolaisen veden käyttö (esim. merivesi). Takuu ei korvaa virheellistä käytöstä aiheutuneita vaurioita.

7. Rakennekuva AK-47

AK-kiukaat ovat saatavana sekä keraamisin kivin että perinteisillä oliviinikivillä.

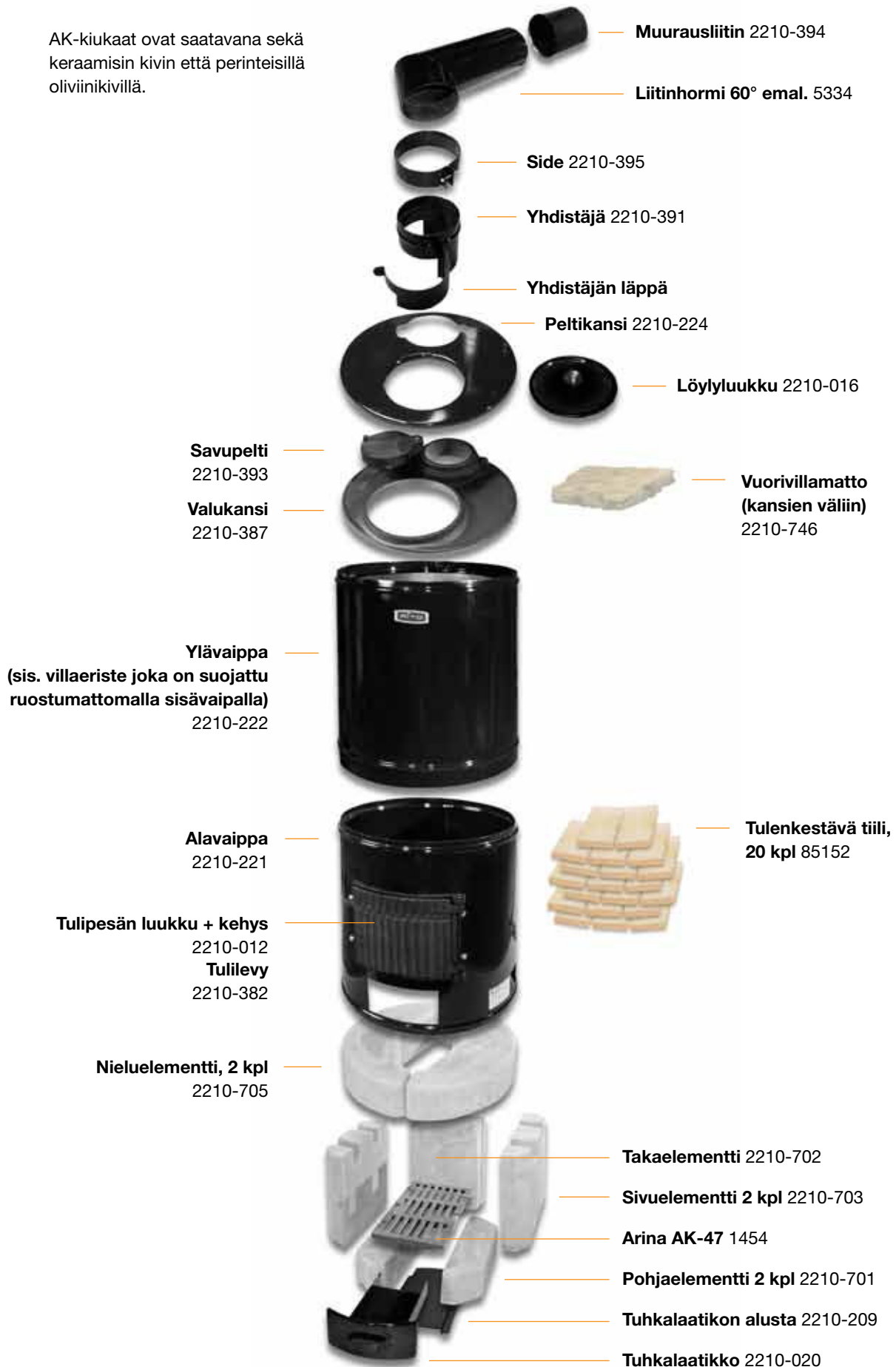

8. Rakennekuva AK-57 ja AK-57K

AK-57 ja AK-57K ovat identtisiä tuotteita, lukuunottamatta 57K -mallin korotuspala-ala- ja ylävaipan välissä.

AK-kiukaat ovat saatavana sekä keramis- kuin perinteisillä oliviinikivillä.

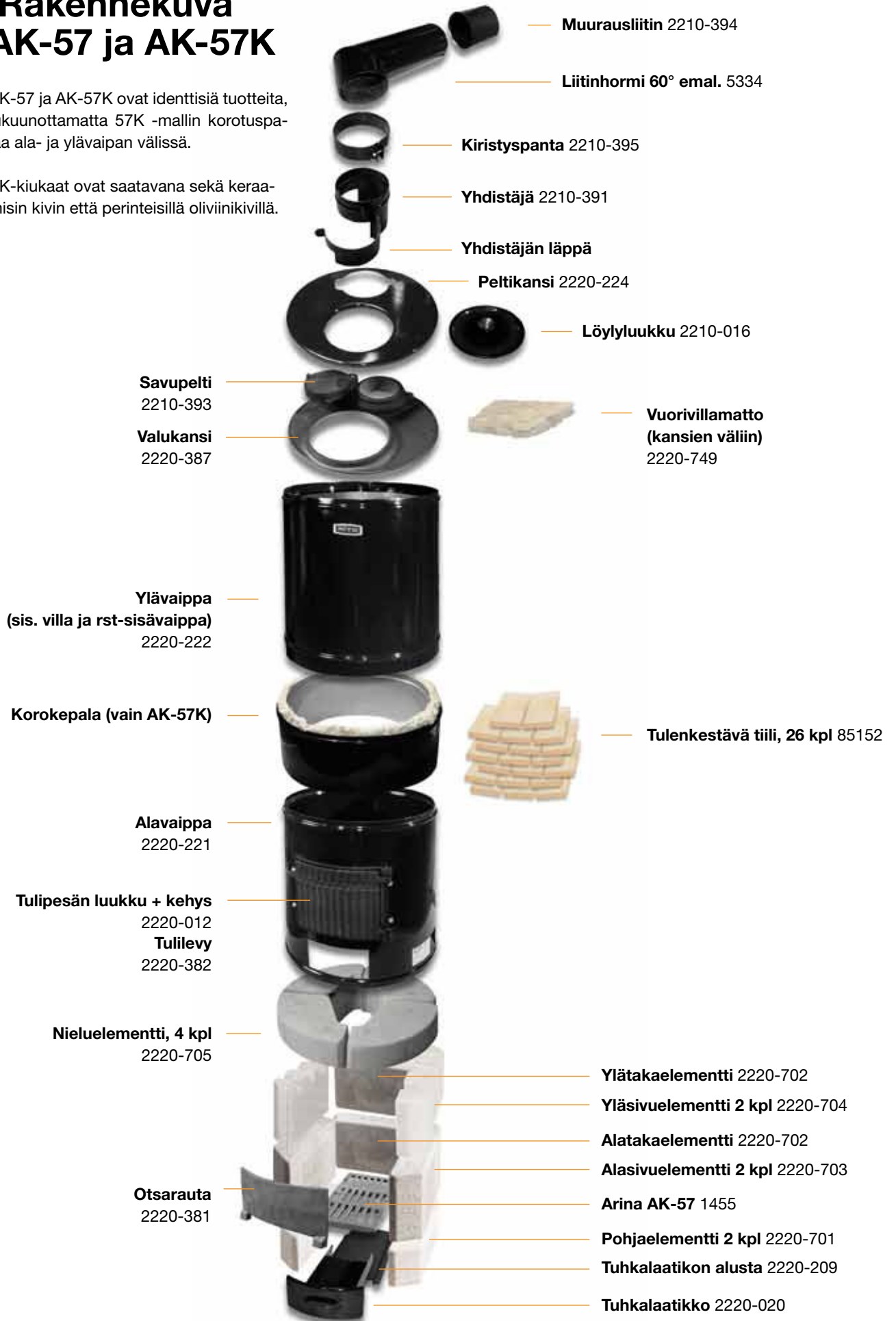

9. Kivisarjat

9.1 AK-47 Keraamiset kivet

kivi	pakkaus	per kiuas
Kuula n. 100 mm	10 kg salkku	10 kg
Kuula n. 80 mm	20 kg valk. Itk	20 kg
Kuula n. 60 mm	20 kg valk. Itk	20 kg
Pieni tetra	10 kg salkku	10 kg
kaaret	pakkaus	
AK-47 kaarilaatikko	Salkun puolikkaassa "AK-47 kaaret ja ladontaohje"	
YHTEENSÄ	5 laatikkoa	60 kg

9.2 AK-57 Keraamiset kivet

kivi	pakkaus	per kiuas
Kuula n. 100 mm	1 x 20 kg valk. Itk	20 kg
Kuula n. 80 mm	2 x 20 kg valk. Itk	40 kg
Kuula n. 60 mm	1 x 20 kg valk. Itk	20 kg
Pieni tetra	1 x 10 kg salkku	10 kg
kaaret	pakkaus	
AK-57 kaarilaatikko	Valkoisessa laatikossa: "AK-57 kaaret ja ladontaohje"	
YHTEENSÄ	6 laatikkoa	90 kg

9.3 AK-57K Kerkes keraamiset kivet

kivi	pakkaus	per kiuas
Kuula n. 100 mm	1 x 20 kg valk. Itk 1 x 10 kg valk. Itk	30 kg
Kuula n. 80 mm	4 x 20 kg valk. Itk	80 kg
Kuula n. 60 mm	1 x 20 kg valk. Itk	20 kg
Pieni tetra	1 x 10 kg salkku	10 kg
kaaret	pakkaus	
AK-57 kaarilaatikko	Valkoisessa laatikossa: "AK-57 kaaret ja ladontaohje"	
YHTEENSÄ	8 laatikkoa	140 kg

9.4 Oliiviini-kivisarjat

	pakkaus / kivimäärä		
kiuas	AK-47	AK-57	AK-57K
tuotenro	5534	5535	5536
> 20 cm	1 x 30 kg	2 x 30 kg	2 x 30 kg
12–20 cm	2 x 20 kg	3 x 20 kg	6 x 20 kg
7–12 cm	1 x 20 kg	2 x 20 kg	2 x 20 kg
YHTEENSÄ	90 kg	160 kg	220 kg



Aito

AK-47 / AK-57 / AK-57K

Tack för att du har valt vår ackumulerande Aito bastuugn. Läs noggrant igenom dessa anvisningar innan du monterar och använder bastuugnen, det hjälper dig att få ut mer av din bastuugn.

1.1 Allmänt

Aito är en traditionell ackumulerande bastuugn som gör bastubadandet till en äkta njutning. Bastustenarna värms upp glödgheta och därefter stängs spjället. Bastuugnens storlek och stora stenmängd ger långt, mjukt och syrerikt bastubad under många timmar.

Bastuugnen levereras monteringsfärdig i delar som sätts ihop utan bindemedel där bastuugnen ska placeras.

1.2 Material

Bastuugnens yttermantel är av stilfull svart emaljerad stålplåt. Dess glaslika yta motverkar vidhäftning av smuts och damm och är lätt att rengöra. Emaljeringen skyddar stålet och motverkar korrosion samtidigt som den stärker bastuugnens yttre yta. Yttermanteln är värmeisolerad och iso-

Aito bastuugn	AK-47	AK-57	AK-57K
Basturummets volym (m ³)	8–12	9–20	11–25
Diameter (mm)	470	570	570
Höjd (mm)	1010	1160	1380
Bastuugnens vikt (kg)	160	240	255
Stenarnas vikt (kg) keramisk / olivin	60 / 90	90 / 160	140 / 190
Totalvikt (kg)	220 / 250	330 / 400	395 / 475
Anslutningskanalens diameter (mm)	150	150	150
Anslutningskanalens 60° avstånd från golvet, mätt från kanalens nedre kant (mm)	1280*	1460*	1730*
Anslutningsrörets mittpunkt från bakkanten (mm)	110	120	120
Vedbitarnas längd (cm)	32	41	41

* Måttet för anslutningskanalens höjd gäller om bastuugnens längd från rökkanalen bakom ugnen är 50 mm. Om läget för bastuugnens lock ändras måste anslutningshöjden räknas om.

lationsskiktet skyddat med rostfri stålplåt. Eldstaden består av element tillverkade av eldfast gjutmassa. Utrymmet för stenar är fordrat med chamottetegel. Eldstadens lucka, galler och inre lock är av gjutjärn. **Bastuugnen levereras med bastustenar.**

1.3 Bastustenar

Bastustenarna kan vara antingen keramiska- eller olivinstenar.

1.4 Bastuns volym

Om basturummet har övertäckta tegel- eller betongväggar bör man vid val av bastuugn lägga till 0,8–1,5 m³ för varje kvadratmeter av sådan vägg och välja bastuugn efter den sammanlagda volymen.

Om bastuugnen ska stå i en bastu som inte används så ofta eller i en bastu byggd av timmerstockar, måste bastuns volym multipliceras med 1,5 vid val av bastuugn efter bastuns volym.

För bastuugnar AK 57K–AK 110 bör bastun ha en takhöjd på minst 2700 mm för att lavens höjd över bastuugnen ska vara tillräcklig. Framför eldstaden måste fritt utrymme lämnas på minst en meter i underhållssyfte.

1.5 Underlag

AK bastuugnar måste placeras på stadigt eldfast underlag. OBS! Golvytans temperatur under bastuugnen kan stiga upp till 250 °C. En sådan temperatur kan skada eventuell fuktspärr under bastuugnen eller golvvärme.

1.6 Rökkanal

OBS! Vid bastuugnens anslutning till rökgången måste man se till att bastuugnen inte överbelastas.

MURAD RÖKGÅNG

En murad rökgång måste vara en s.k. halvstensmur som uppfyller kraven i bygglagens del E3 gällande rökkanaler och som har en minimilängd på 3 meter, mätt från bastuugnens ovansida.

ELEMENTBYGGD RÖKKANAL

Elementbyggd rökkanal måste vara en CE-märkt rökkanal i klass T600. Vid montering av en elementbyggd rökkanal måste skyddsavstånd angivna i rökkanalens monteringsanvisning följas.

Elementbyggd rökkanal måste ha en diameter på 150 mm.

1.7 Skyddsavstånd från antändliga konstruktioner

Skyddsavstånd för vedeldade bastuugnar från antändliga konstruktioner utan extra skydd:

AK-47 / AK-57 / AK-57K	
Framåt	1 000 mm
Till sidan	500 mm *
Bakåt	500 mm *
Uppåt	1 200 mm **

*) Skyddsavståndet kan minskas med 50 % vid användning av enkel och med 75 % med användning av dubbel lätt skyddsvägg.

**) Skyddsavståndet kan minskas med 25 % vid användning av enkel lätt skyddsvägg.

Enkel lätt skyddsvägg kan tillverkas av minst 7 mm tjock icke antändlig fiberarmerad cementskiva eller av minst 1 mm tjock metallplåt som har tillräckligt täta fogar. Minst 30 mm ventilationsspringa måste lämnas mellan den skyddade ytan och skyddsvägen.

Dubbel lätt skyddsvägg kan tillverkas av två stycken 7 mm tjocka icke antändliga fiberarmerade cementskivor eller av två stycken minst 1 mm tjocka metallplåtar. Skivorna ansluts till bottenplattan och vid behov till varandra t.ex. med hjälp av skruvar. Minst 30 mm ventilationsspringa måste lämnas mellan den skyddade ytan och skyddsvägen, samt även mellan dubbla skyddsvägens skivor.

1.8 Eldningsmaterial

Använd torr och ren ved som eldningsmaterial. Ved av både löv- och barrträd kan användas för uppvärmning av bastuugnen. Torr ved värmer bäst upp bastuugnen och ger bäst effekt.

Träfiberskivor, spånskivor, målat och impregnerat trä, avfall och plast är **inte lämplig som eldningsmaterial.**

2. Installation

ALLMÄNT

Inga stendelar behöver muras med murbruk, utan bara läggas noggrant ovanpå varandra. Alla bastustenar måste sköljas rena från damm med vatten innan de läggs på plats. Bastuugnen ska placeras så att man lämnar minst 5 cm luftavstånd mellan bastuugnen och murstocken. För övriga skyddsavstånd se avsnitt "Skyddsavstånd" (s. 3). Placera bastuugnen på rak yta.

2.1 Eldstadens riktning

Eldstadens riktning bestäms när man installerar ugnens nedre mantel. Tänk på att vad gäller anslutning till rökkanalen kan bastuugnets riktning ändras som figuren nedan visar.

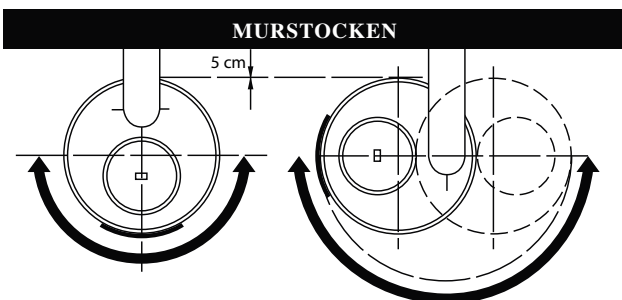

När man har bestämt bastuugnets läge och eldstadens riktning, börjar monteringen nerifrån och upp.

2.2 Monteringen av bastuugnets nedre del

Lägg på nedre manteln.

Elementerna placeras inuti nedre manteln.



- | | |
|--|--|
| <p>AK-47</p> <ul style="list-style-type: none"> A. Sätt asklådans bottenplatta på sin plats så att kanterna hamnar under bottenelement. B. Bottenelement (2 st) C. Galler E. Nedre sidoväggselement (2 st) och bakväggens nedre element | <p>AK-57
AK-57K</p> <ul style="list-style-type: none"> A. Sätt asklådans bottenplatta på sin plats så att kanterna hamnar under bottenelement. B. Bottenelement (2 st) C. Galler D. Skyddsjärn E. Nedre sidoväggselement (2 st) och bakväggens nedre element F. Övre sidoväggselement (2 st) och bakväggens översta element |
|--|--|

Montera bastuugnets nedre del i ovan beskriven ordning. Tänk på vilken riktning eldstaden skall ha. När elementen är på plats kontrollera att ytorna är jämna.

2.3 Nedre mantel och avsmalnande kanalelement



Montera avsmalnande kanalelement (AK-47: 2 st, AK-57 och AK-57K: 4 st)

2.4 Ansatsdel (bara AK-57K)



- A. Montera ansatsdelen (innehåller färdiglagd isolering och rostfri innermantel).
Gäller endast modell AK-57K. **Vid montering av AH-47 eller AK-57 hoppa över denna paragraf och fortsätt till följande paragraf.**

2.5 Övre mantel



A. Montera övre manteln (innehåller färdiglagd isolering och rostfri innermantel).

2.6 Eldfast tegelsten

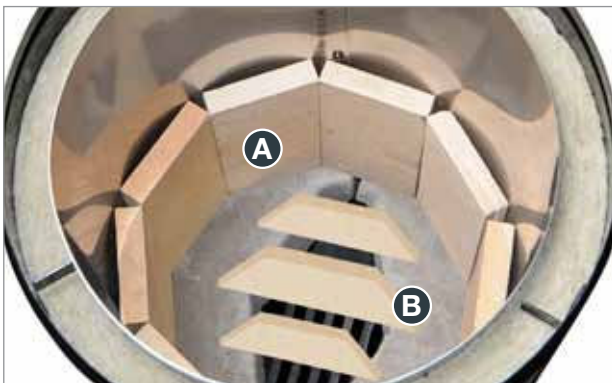

- A. Chamottetegel läggs i två lager. Lägg det första lagret chamottetegel stående runt om. Om tegelstenarna inte ryms exakt, kapa en sten så att teglen står tätt emot varandra.
- B. Lägg upp valvtegel. Kontrollera att valvteglen sitter ordentligt på plats och börja lägga bastustenar ovanpå valvet. Börja med de största stenarna. Nedre stödelementen ingår endast keramiska stenväggpaketet.

2.7 Att lägga bastustenar

100 MM KULOR

Lägg 100 mm kulor underst. Använd gärna mindre kulor för att stödja upp konstruktionen vid kanten.

80 MM KULOR

Lägg 80 mm kulor näst. När du kommer högre upp, lägg på ett nytt lager chamottetegel.

60 MM KULOR

Lägg 60 mm kulor jämnt på 80 mm kulorna.

TETRA-STENAR

Lägg de små Tetra-stenarna överst.

OLIVINSTENAR

> 20 CM STENAR

Placera stenarna som är större än 20 cm längst ned.

12-20 CM STENAR

Placera 12-20 cm stenar ovanpå större stenarna. Eldfasta tegelstenar placeras enligt höjdnivån.

7-12 CM STENAR

Minsta stenarna 7-12 cm placeras sist på ytan.

Ugnen har lagom mycket stenar även om några stenar blir över. Alla stenar måste inte nödvändigtvis användas. Lämna ett 5 cm mellanrum mellan stenarna och gjutlocket.

Fyll inte det översta skiktet helt innan du värmer upp bastuugnen för första gången. När du eldar, kan du lägga till mer stenar på de ställen som först blir glödande. Det översta skiktet är ett regleringsskikt. För kraftigt drag kan dämpas genom att lägga på mer stenar på översta skiktet.

Om bastuugnen har dåligt drag och uppvärmningen tar lång tid, kontrollera om inte stenarna ligger för tätt. Även fuktig ved med dålig kvalitet förlänger uppvärmningstiden.

Har du några frågor om hur bastustenar eller valvtegel skall läggas, kontakta oss: NARVI Oy 020 741 6740 eller Kerkes Oy 050 373 1313

2.8 Gjutjärnslock och isoleringsull

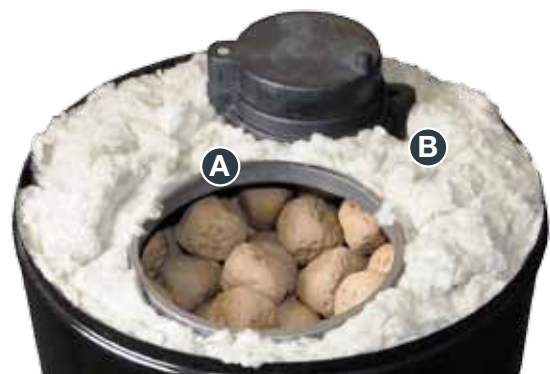

A. Installera gjutjärnslock med spjäll.

B. Glöm inte att täcka gjutjärnslocket med medföljande isoleringsull.

Även utrymmet mellan gjutjärnslocket (kanten) och bastuugnens mantel måste tätas med isoleringsull. Det motverkar sotbildning i bastuugnens överdel och håller kvar värmen längre i bastuugnen.

2.9 Plåtlock och anslutningskanalens kopplingsfläns



- A. Därefter lägg på det emaljerade plåtlocket. Kontrollera att isoleringen på gjutjärnslocket inte hindrar plåtlocket att hamna ordentligt på plats.
- B. Montera anslutningskanalens kopplingsfläns.

2.10 Anslutning till murstocken och rökgången

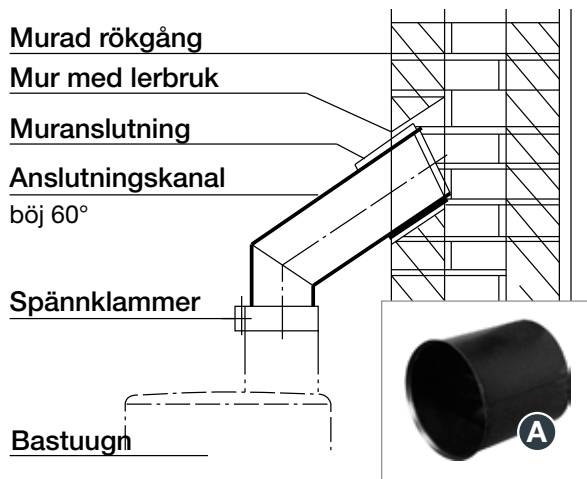

Installera muranslutningen (A) i rökgången. Muranslutning installeras i enlighet med figuren ovan. Medföljande anslutningskanal spänns fast i anslutningskanalens kopplingsfläns med hjälp av spännklammern så att rörets kortare ände är vänd mot bastuugnen. Annars når inte röret ända upp till rökgången och höjdmåtten för anslutningskanalen som har angivits i början av manualen stämmer inte.

2.11 Anslutningskanal och spännklammer

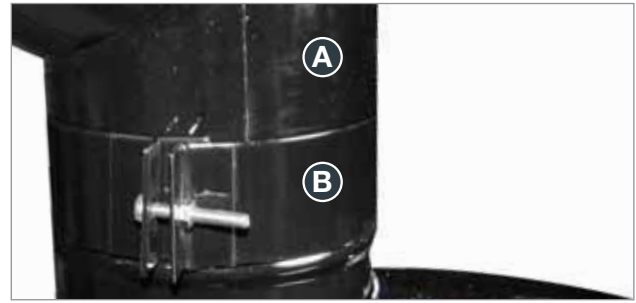

- A. Installera anslutningskanalen och täta vid behov.
- B. Spänn fast anslutningskanalen till bastuugnen med hjälp av spännklammern.

För anslutningskanalen som medföljer Aito bastuugnar erbjuds även emaljerade förlängningsrör. Längder: 500 mm eller 1000 mm.

2.12 Lucka för badkastning och asklåda



- A. Placera luckan för badkastning på sin plats.
- B. Placera asklådan på sin plats.

3. Uppvärmning

3.1 Första eldning

Första eldning efter installation av bastuugnen ska vara försiktig, med halv effekt, varefter bastuugnen ska låtas svalna så att alla tegel och stenar ska sätta sig ordentligt. Första eldningen leder även bort eventuell fukt i teglen, vilket saktar ner bastuugnens uppvärmning. Om bastustenarna som ligger överst inte värms upp jämnt, fyll på med mindre stenar på de varmaste ställena, det jämnar ut draget högst upp i stenutrymmet.

3.2 Eldning

Dra ut asklådan 5 cm. Se till att tillräckligt med förbränningsluft kan komma in i basturummet genom dörren eller ventilationsöppningar.



Öppna klaffen framför spjället, öppna spjället och stäng klaffen framför spjället som figuren ovan visar, för att leda röken rätt. Kontrollera att rökgången är fri.

Vedens kvalitet påverkar avsevärt uppvärmningstiden. Bastuugnen värms snabbast upp till önskad temperatur med tunn och torr björkved. Fyll eldstaden så att 2/3 fylls av ved och tänd veden uppifrån. Under brinntiden håll eldstadens lucka stängd och asklådan öppen. När veden har brunnit upp ungefär till hälften, fyll på med ny ved i rätt frekvens. I slutet av eldningen kan draget regleras till mindre med hjälp av asklådan.

Eldning	AK-47	AK-57	AK-57K
Vid start (kg)	5	6	7
1. påfyll (kg)	4	5	4
2. påfyll (kg)	3	3	4
3. påfyll (kg)	-	-	4
4. påfyll (kg)	-	-	3

Klolvna vedbitar med en diameter på ca 5 cm, längd på ca 33 cm och vikt på ca 0,5 kg

Eldning avslutas när underdelen av bastustenarna som ligger högst upp börjar glöda rött. Som sista påfyllning rekommenderas tunna vedbitar som brinner snabbt och inte lämnar så mycket glöd. För att motverka sotbildning måste Aito alltid värmas upp så mycket att underdelen av bastustenarna som ligger högst upp börjar glöda rött.

När glöden har brunnit ut, dock inte helt slocknat, skrapas askan på gallret ner i asklådan. **Asklådan töms. Askkan bör tömmas i en obrännbar behållare.** Därefter stängs asklådan, eldstadsluckan, samt spjället och klaffen framför spjället. Senare sprids den glödande värmen vidare till stenarnas ovansida och stenarna hålls rena från sot. Bastuugnen får stå en tid därefter för att låta värmen jämnas ut sig innan bastuugnen är klar för badkastning.

Innan bastubad bör man utföra en provbadkastning som tar bort eventuell askdamm från stenarna och gör att påföljande badkastning ger rent resultat. **Provbakstning utförs med spjället öppet och klaffen framför spjället stängd, vilket leder askan från stenarna till skorstenen genom rökgången.** Efter det vädras basturummet ut.

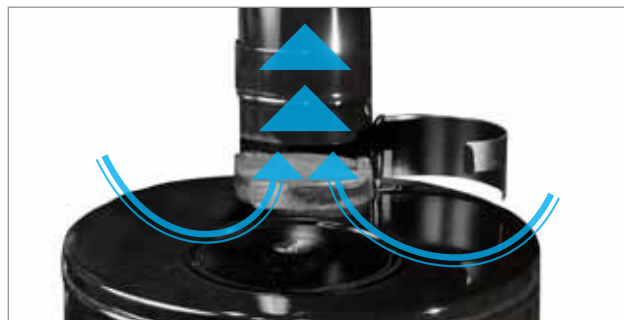

Om basturummet saknar ventilationsöppningar kan basturummet vädras genom att luckan för badkastning stängs och klaffen framför spjället öppnas. Själva spjället måste vara stängt (se figuren nedan). Samma metod kan senare användas för torkning av basturummet.



Tilläggseldning av en ackumulerande bastuugn under tiden när man badar är strängt förbjudet p.g.a. risk för bildning av kolmonoxid.

Om bastuugnen av någon anledning behöver tilläggseldas, måste man göra avbrott i bastubadandet för att värma på bastuugnen. Bastubadande kan återupptas först efter att brasan har brunnit färdigt, glöden har brunnit ut, asklådan har tömts och provbadkastning utförts i enlighet med ovan angivna anvisningar.



Bastuugnen är färdig för användning efter att provbadkastning har utförts, spjället och klaffen framför spjället är stängda och luckan för badkastning öppen (se bilden ovan).

För att börja bada bastu, öppna först luckan för badkastning. Placera luckan på obrännbar material (inte på lavarna). Häll lite vatten över de heta stenarna. Bastuugnens storlek och stora stenmängd ger långt, mjukt och syrerikt bastubad i många timmar.

Sköna bastubad!

4. Rengöring och underhåll

4.1 Allmän rengöring

Bastuugnen behöver ingen ytterligare skötsel förutom borttagning av aska och sotningsåtgärder som utförs av en sotare. Borttagning av aska efter varje eldningstillfälle förbättrar förbränningskapacitet och förlänger gallrets livslängd.

Bastuugnens emaljyta rengörs lätt med mjuk fuktad trasa.

4.2 Byte av bastustenar

Keramiska bastustenar har avsevärt längre livslängd än naturstenar. De värms även upp snabbare. Därför rekommenderar vi att alltid använda keramiska bastustenar.

Dock behöver bastustenarna kontrolleras då och då, för att byta ut bastustenar som har blivit sköra.

Om bastuugnen inte har använts på länge, måste den först rengöras från sot och aska. För att bastuugnen ska kunna torka bör luckan för badkastning och eldstadsluckan lämnas öppna.

5. Sotbrand



SOTBRAND (ÄVEN SÅDAN SOM REDAN HAR SLÄCKTS) MÅSTE ALLTID ANMÄLAS TILL LARMCENTRAL!

6. Garanti

Aito bastuugnar har två års garanti i enlighet med konsumentskyddslagen. Garantin omfattar sedvanligt familjebruk, om bastuugnen används, monteras och underhålls i enlighet med angivna instruktioner.

Garantitiden börjar gälla vid varans överlämnande till slutanvändaren. Leverantören tar inget garanti- eller annat ansvar för fel som visar sig efter två (2) år från varans överlämnande till kunden. Leverantören kan välja att antingen reparera den defekta varan eller byta ut den mot en ny. Garantin täcker inte eventuella frakt-, lastnings- och monteringskostnader eller andra liknande utgifter. Som garanti-bevis gäller kvittot från den som har sålt varan.

Kunden måste besiktiga varan direkt efter att ha mottagit den. Kundens eventuella reklamationer till leverantören måste lämnas skriftligt inom två (2) veckor efter att kunden har upptäckt eller borde ha upptäckt felet.

Varans konstruktion får inte ändras och endast sådana tillbehör som tillverkaren har godkänt får användas tillsammans med den! Underlåtenhet att följa dessa anvisningar eller brandsäkerhetsregler kan orsaka brandrisk eller skada produkten. För närmare information om gällande brandsäkerhetsregler kontakta ditt lokala räddningsverk.

Varan måste skötas varsamt. Som felaktig användning av varan betraktas bl.a. felaktig dragreglering, för stor vedmängd, för lång eldningstid, felaktig utplacering av bastustenar (för många eller för tätt liggande stenar) och användning av salt vatten (t.ex. havsvatten) för badkastning. Garantin täcker inte skador som har uppkommit p.g.a. felaktig användning.

7. Sprängskiss AK-47

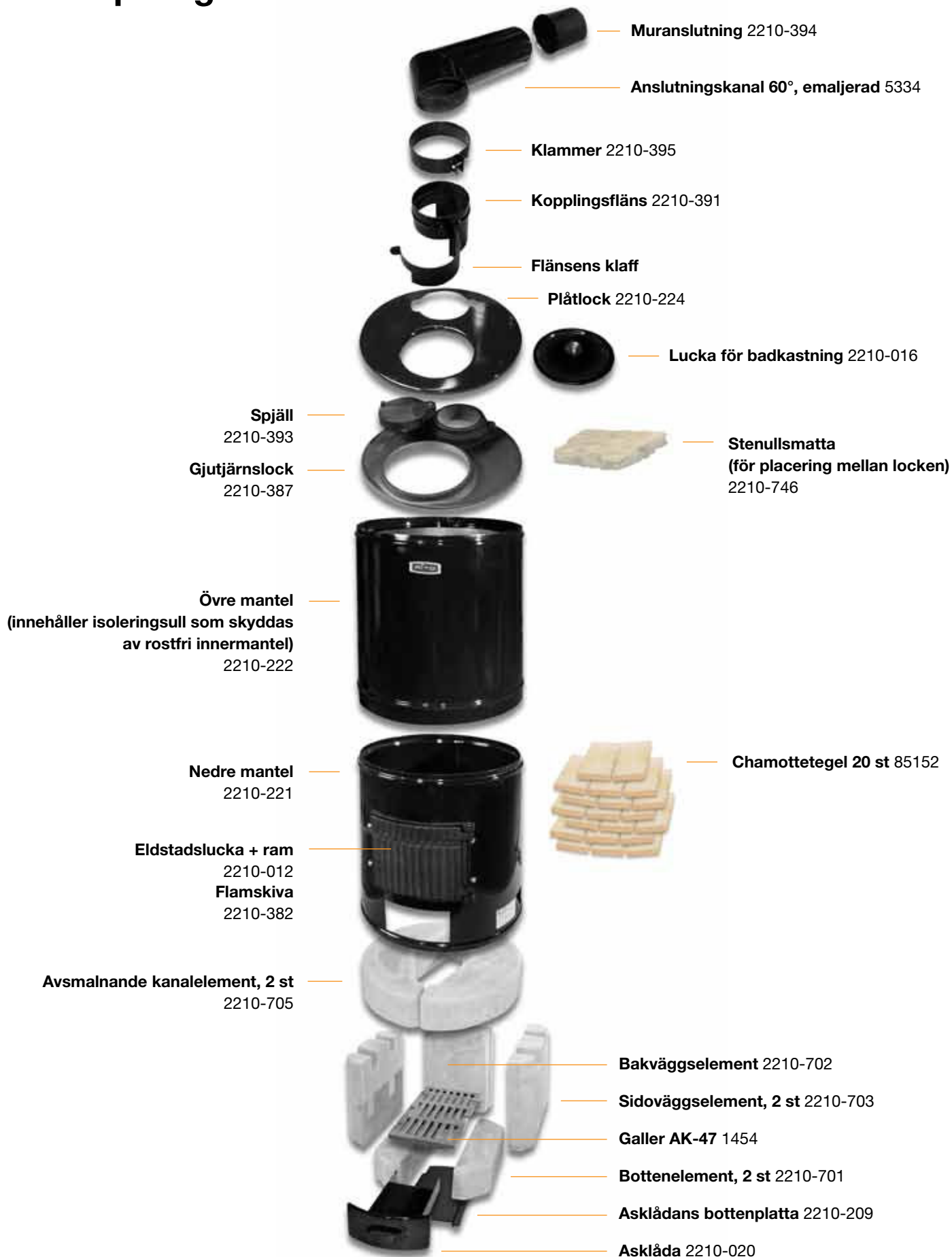

8. Sprängskiss AK-57 och AK-57K

AK-57 och AK-57K är för övrigt lika, förutom att 57K har en ansatsdel mellan den nedre och övre manteln.

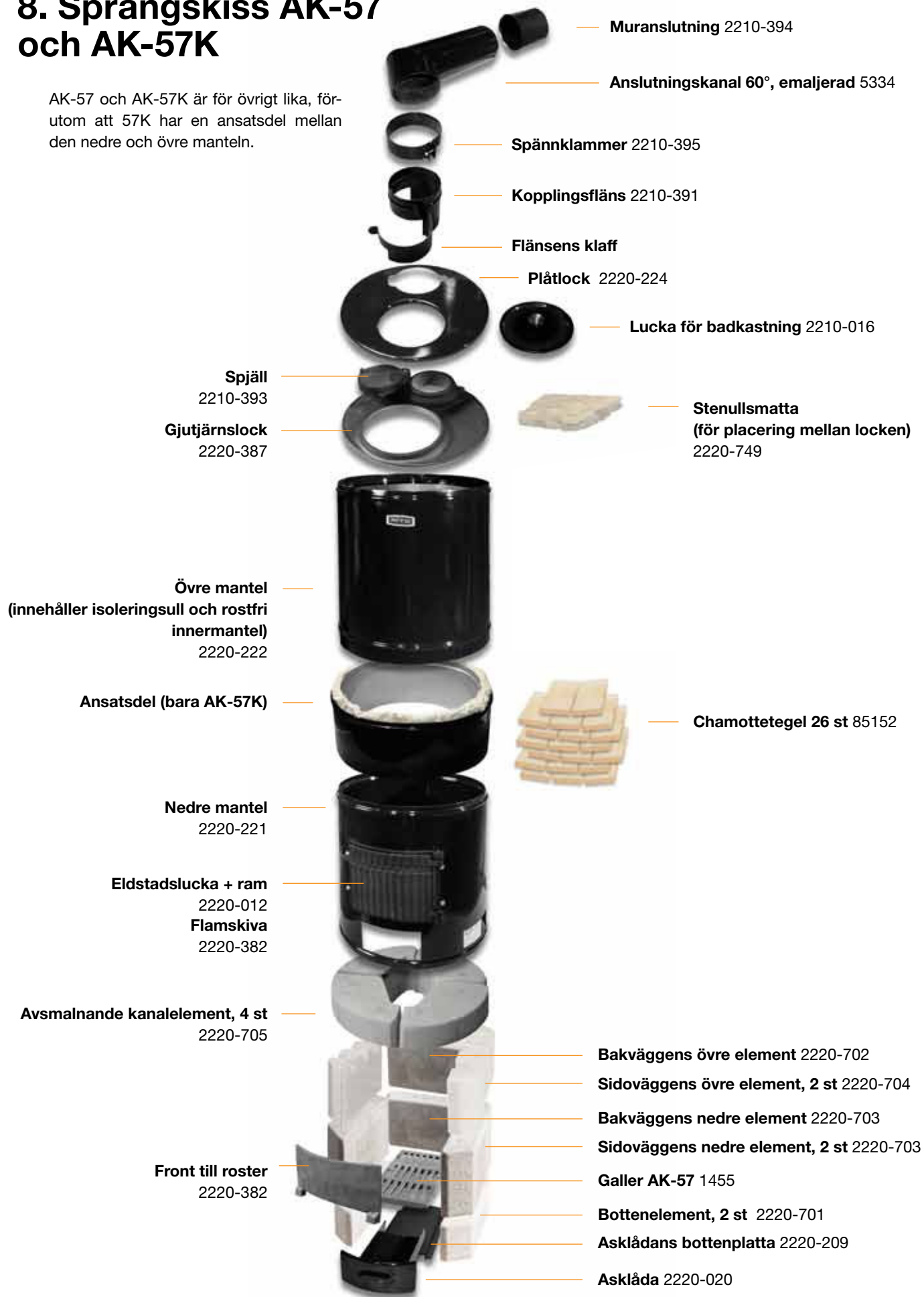

9. Stensatser

9.1 AK-47 Keramiska stenar

sten	förpackning	mängd per bastuugn
100 mm kulor	10 kg koffert	10 kg
80 mm kulor	20 kg, vit låda	20 kg
60 mm kulor	20 kg, vit låda	20 kg
Små tetra-stenar	10 kg koffert	10 kg
valv	förpackning	
AK-47 valvlåda	På korffertsidan: ”AK-47 valv med placeringsanvisning”	
TOTALT	5 lådor	60 kg

9.2 AK-57 Keramiska stenar

sten	förpackning	mängd per bastuugn
100 mm kulor	1 x 20 kg, vit låda	20 kg
80 mm kulor	2 x 20 kg, vit låda	40 kg
60 mm kulor	1 x 20 kg, vit låda	20 kg
Små tetra-stenar	1 x 10 kg, koffert	10 kg
valv	förpackning	
AK-57 valvlåda	I vit låda: ”AK-57 valv med placeringsanvisning”	
TOTALT	6 lådor	90 kg

9.3 AK-57K Keramiska stenar

sten	förpackning	mängd per bastuugn
100 mm kulor	1 x 20 kg, vit låda 1 x 10 kg, vit låda	30 kg
80 mm kulor	4 x 20 kg, vit låda	80 kg
60 mm kulor	1 x 20 kg, vit låda	20 kg
Små tetra-stenar	1 x 10 kg, koffert	10 kg
valv	förpackning	
AK-57 valvlåda	I vit låda: ”AK-57 valv med placeringsanvisning”	
TOTALT	8 lådor	140 kg

9.4 Stensatser i olivin

bastuugn	förpackning/stenmängd		
	AK-47	AK-57	AK-57K
produkt-nummer	5534	5535	5536
> 20 cm	1 x 30 kg	2 x 30 kg	2 x 30 kg
12–20 cm	2 x 20 kg	3 x 20 kg	6 x 20 kg
7–12 cm	1 x 20 kg	2 x 20 kg	2 x 20 kg
TOTALT	90 kg	160 kg	220 kg



Aito

AK-47 / AK-57 / AK-57K

Thank you for having chosen our heat storing Aito sauna heater. To make the most of your sauna heater please read the manual carefully before you start installing and using it.

1.1 General information

Aito sauna heater is the traditional heat storing sauna heater, which lets you enjoy steam in its truest form. The stones are heated at once into a red glow, after which the closing pan is closed. The mass of the sauna heater and the amount of stones guarantee long, soft and oxygen-rich steam for many hours.

The sauna heater will be shipped in parts that are ready to be installed. The parts will be assembled without plaster onto the desired spot.

1.2 Materials

The casing of the sauna heater is made of stylish black enamel-lined sheet metal. The glassy surface rejects dirt and dust and is easy to maintain clean. Enamelling protects steel and helps to prevent corrosion and at the same time strengthens the casing of the sauna heater. The cas-

Aito sauna heater	AK-47	AK-57	AK-57K
Size of the steam room (m³)	8–12	9–20	11–25
Diameter (mm)	470	570	570
Height (mm)	1010	1160	1380
Total weight of the heater (kg)	160	240	255
Weight of stones (kg) ceramic / olivine	60 / 90	90 / 160	140 / 190
Total weight (kg)	220 / 250	330 / 400	395 / 475
Outer diameter of the connective flue (mm)	150	150	150
Distance of the bottom edge of the connecting flue 60° from the floor (mm)	1280*	1460*	1730*
Distance of the connecting flue center point from rear edge of the sauna heater (mm)	110	120	120
Length of firewood (cm)	32	41	41

* The height of the connective flue is valid when the sauna heater is at a distance of 50 mm from the flue located in the rear. If the top cover of the sauna heater is turned, the height is to be measured separately.

ing is insulated and the insulation is protected with rust-proof sheet metal. The firebox is made of fireproof mass and cast elements. The stone compartment is lined with firebricks. The firebox hatch, the grate and inner lid are made of cast iron. **The sauna heater stones are included in the delivery.**

1.3 Sauna heater stones

Suitable sauna heater stones are ceramic and olivine stones.

1.4 Area of the steam room

If the walls of a steam room are made of uncovered brick or concrete add 0.8–1.5 m³ per square meter of such wall and the final choice of the heater shall be made based on the sum of the area.

If the heater is installed in a sauna that is normally not heated or the sauna is made of massive logs, multiply the sauna area with 1.5 and choose the heater based on this.

For sauna heaters AK 57K–AK 110 the recommended height of the sauna is 2700 mm as a minimum, so the sauna bench remains high enough from the surface of the sauna heater. A space with a minimum size of one meter must be left in front of the sauna heater to facilitate maintenance of the firebox.

1.5 Substrate

AK sauna heaters must be installed on a stable, fireproof base. NB! The surface temperature of the floor tiles under the sauna heater may increase to 250° C. Such temperature may damage the moisture barrier if it is installed under the sauna heater or the underfloor heating.

1.6 Smoke flue

NB! When connecting the sauna heater with the smoke flue it has to be ensured that no excessive load is applied on the sauna heater.

MASONRY SMOKE FLUE

According to the requirements of part E3 of the Building Act concerning smoke flues, a masonry smoke flue must be the so-called half-brick flue, the minimum length of which measured on the smoke heater is 3 meters.

MODULAR FLUE

A modular flue must meet the requirements of class T600 and provided with CE-marking. When installing a modular flue safety clearances stipulated in the installation manual of the flue shall be followed.

The diameter of the modular flue shall be 150 mm.

1.7 Safety clearances to combustible structures

Safety clearances of wood-burning sauna heaters to combustible structures without additional shielding:

AK-47 / AK-57 / AK-57K	
Front surface	1 000 mm
Side surfaces	500 mm *
Back surfaces	500 mm *
Top surface	1 200 mm **

*) The safety clearance can be reduced by 50% when a single light protective screen is used and by 75% when a double light protective screen is used.

**) The safety clearance can be reduced by 25% when a single light protective screen is used.

A single light protective screen can be made of a non-combustible, fibre-reinforced cement plate that is at least 7 mm thick or a metal plate that is at least 1 mm thick, which is attached to the wall sufficiently tight. An air gap of at least 30 mm must be left between the protective screen and the plate.

A double protective screen can be made of two 7 mm thick non-combustible, fibre-reinforced cement plates or two metal plates with a minimum thickness of 1 mm. The plates are fastened with screws to the base and if required also with one another. An air gap of at least 30 mm must be left between the protective screen and the plate and also between both plates.

1.8 Fuel

Dry and clean wood must be used as fuel. Both hardwood and softwood can be used to heat the sauna heater. Dry wood heats the sauna heater the best and ensures the best efficiency.

Chipboard, fibreboard, painted and treated wood, waste and plastics are **not allowed to be used as fuel.**

2. Installation

GENERAL

No mortar should be applied for installing brickwork. The bricks must simply be placed carefully on one another. Before stacking stones in the sauna heater all stones should be rinsed with water to remove dust. The sauna heater must be placed so that there is an air gap with a minimum size of 5 cm between the sauna heater and the fire wall. Other safety clearances must meet the requirements stipulated in the part "Safety clearances" (page 3). Install the sauna heater into level base.

2.1 Opening direction of the firebox

When installing the base, the opening direction of the firebox must be determined. Remember that once the flue is connected it should be possible to turn the top cover of the sauna heater as shown on the drawing below.

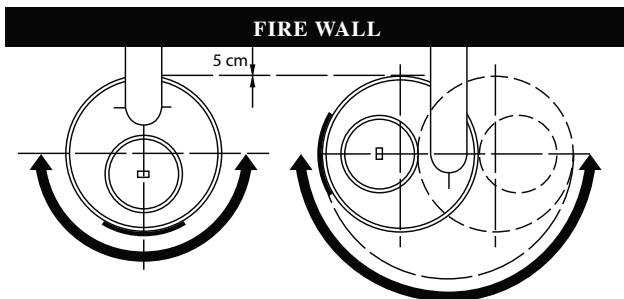

When the location of the sauna heater and the opening direction of the firebox have been determined, start assembly from the bottom.

2.2 Assembly of the bottom part

Install the bottom cover.

Assemble elements inside the bottom cover.

AK-47

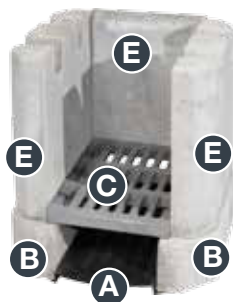

- A. Place the ash drawer base in its place, edges under the bottom elements
- B. Bottom elements (2 pcs)
- C. Grate
- E. Bottom side elements (2 pcs) and bottom back element

AK-57
AK-57K

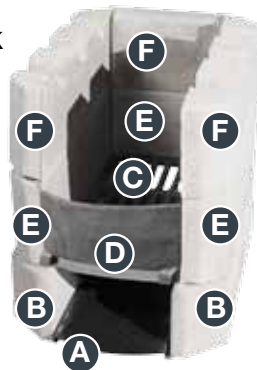

- A. Place the ash drawer base in its place, edges under the bottom elements.
- B. Bottom elements (2 pcs)
- C. Grate
- D. Front piece for grate
- E. Bottom side elements (2 pcs) and bottom back element
- F. Upper side elements (2 pcs) and the upmost back element

Assemble the bottom part of the sauna heater in the sequence described above. Remember to consider with the opening direction of the firebox. Once all elements are assembled verify that the surface is level.

2.3 Bottom cover and valley elements



AK-47

AK-57
AK-57K

Install valley elements.

(AK-47: 2 pcs, AK-57 and AK-57K: 4 pcs)

2.4 Raising element (only for model AK-57K)



- A. Install the raising element (includes ready-installed insulation and a stainless steel inner layer). Only for model AK-57K. **When assembling a sauna heater AK-47 or AK-57, skip this part and continue with the next step.**

2.5 Top cover



- A. Install the top cover (includes ready-installed insulation and a stainless steel inner layer).

2.6 Firebricks

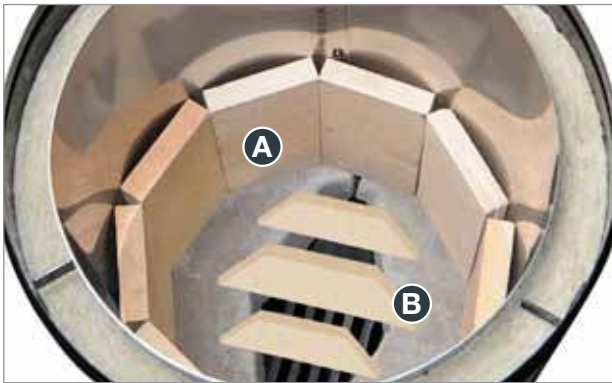

- A. Firebricks must be laid in two layers. Lay the first layer of firebricks vertically along the edges. When the bricks do not fit well, cut one brick in half and make the brick layer tight.
- B. Place the arches. Check that the arches are tightly in place and lay the sauna heater stones on the arches starting with bigger stones. The arches are included only in the ceramic stone package.

2.7 Stacking sauna heater stones

100 MM BALLS

Place 100 mm balls in the bottom. Smaller balls may be used for supporting the edges of the structure.

80 MM BALLS

Next place 80 mm balls. As the height increases, also continue with stacking the sauna heater stones.

60 MM BALLS

Place 60 mm balls evenly on top of 80 mm balls.

TETRA-STONES

Lay small tetra-stones in the upper layer.

OLIVINE

>20CM STONES

Place over 20cm stones in the bottom.

12-20CM STONES

Next place 12-20cm stones. As the height increases, also continue with stacking the firebricks.

7-12CM STONES

Place 7-12cm stones last to the top.

The amount of stones is sufficient when some are left over. Not all stones should be placed in the sauna heater. Leave about 5cm free space between stones and cast iron cover.

Do not complete the first layer fully before the first heating. During heating add stones in places that start glowing first. The first layer functions as an adjustment layer. To reduce excessive draught add stones in the first layer.

When the draught of the sauna heater is poor and heating takes very long, check whether the stones are not stuck too tightly. Wood that is moist or of poor quality also prolongs the heating time.

In case of questions regarding installation of sauna heater stones or arches, please contact us: NARVI Oy 020 741 6740 or Kerkes Oy 050 373 1313

2.8 Cast iron lid and insulation wool

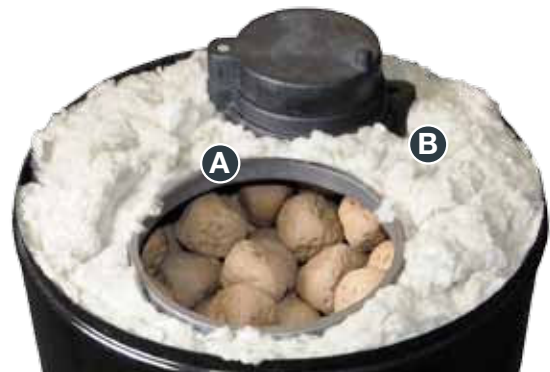

- A. Place the cast iron lid with the closing pans.
- B. Do not forget to place a piece of insulation wool included in the delivery on top of the cast iron lid.

Also the space between the cast iron lid (edges) and sauna heater casing must be insulated with wool. This prevents accumulation of soot on the upper part of the sauna heater and keeps heat better in the sauna heater.

2.9 Sheet metal cover and fastening of the connective flue



- A. As a next step install the enamel-lined sheet metal cover.
Check that insulation placed on top of the cast iron cover does not restrict the correct position of the sheet metal cover.
- B. Install the fastening of the connective flue.

2.10 Masonry connection and flue connection

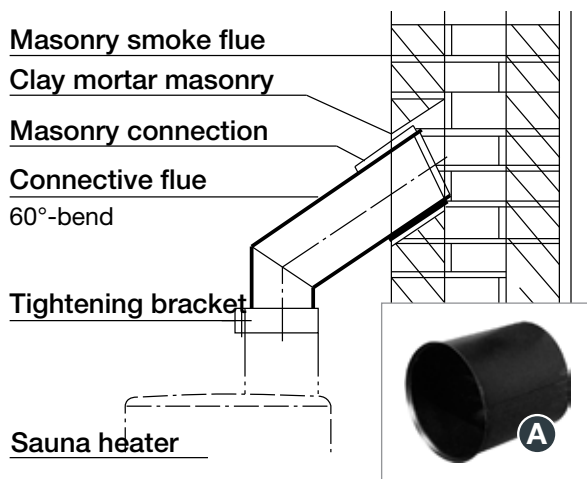

Install the masonry connection (A) in the flue. The flue connection must be made according to the above drawing. Fasten the connective flue delivered with the sauna heater to the fastening of the connective flue with a tightening bracket so that the shorter end of the pipe always faces the sauna heater. Otherwise the pipe will not reach the flue and also the height of the connective flue will not be the same as stated in the description.

2.11 Connective flue and tightening bracket

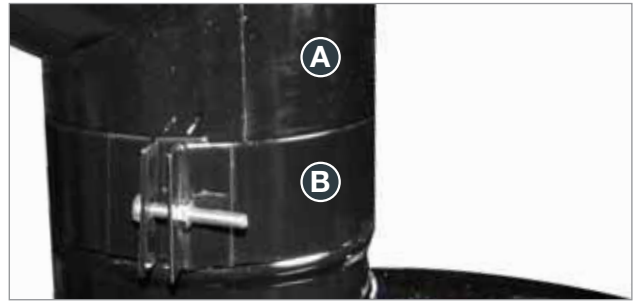

- A. Place the connective flue in the right place and tighten, if needed.
- B. Connect the connective flue with the sauna heater with the tightening bracket.

A connective flue delivered with Aito sauna heater can also be provided with enamel-lined extension pipes.
Extensions: 500 mm or 1000 mm.

2.12 Steam hatch and ash drawer



- A. Install the steam hatch.
- B. Install the ash drawer.

3. Heating

3.1 First heating

Once the sauna heater has been installed, do the first heating which must be done with half capacity and thereafter allow the sauna heater to cool, so that the bricks and stones settle down. The first heating also removes any possible humidity from the bricks, which might increase the heating time of the sauna heater. If the upper stones do not become evenly hot, add small stones to the hot spots to get an even draught in the whole upper surface of the stone compartment.

3.2 Heating

Open the ash drawer 5 cm. See that sufficient volume of combustion air enters in the sauna either from the valve or through the door.



To ensure correct travel path of smoke, open the valve in front of the closing plan, open the closing pan and close the valve in front of the closing pan as shown on the above drawing. Check that the flue is open.

The heating time depends significantly on the wood quality. The fastest method to heat the sauna heater to the temperature suitable for steam procedures is to use finely cut birch wood that is dry. Fill the firebox with wood 2/3 part of firebox height and light it from above. During burning the fire box hatch should be kept closed and the ash drawer opened. When more than half of the wood has been burned, continue refilling the firebox sufficiently often. Towards the end of heating the draught can be reduced with the help of the ash drawer.

Heating of the sauna	AK-47	AK-57	AK-57K
Start-up (kg)	5	6	7
1.addition (kg)	4	5	4
2.addition (kg)	3	3	4
3.addition (kg)	-	-	4
4.addition (kg)	-	-	3

Sticks of firewood with a diameter around 5 cm, length around 33 cm and weight around 0.5 kg

Heating is stopped, when the lower parts of the upmost stones start glowing red. For the last fill of the firebox we recommend using small firewood, which burn up quickly and do not leave coal glowing long. To prevent soot problems, AITO sauna heater should always be heated so hot that the lower halves of the upper stones glow red.

When there are almost no embers left, push ash on the grate in the ash drawer. **The ash drawer should be emptied. The ash must be emptied in a non-combustible container (for instance metal bucket).** Now close the ash drawer, firebox hatch and the closing pan and the valve in front of the closing pan. After this the glowing redness spreads to the upper surfaces of the stones and the stones become free from soot. Let the sauna heater stay like this for a while so that heat will spread evenly in the area and the sauna heater is ready for the steam bath ("löyly").

Before starting enjoying your sauna throw the first "löyly", which removes any ash dust on the stones and the next "löyls" will already be cleaner. **The first "löyly" is thrown with the closing pan open and the valve in front of the closing pan closed. In this way any ash on the stones is directed in the stack via the flue.** After this the sauna is ventilated.

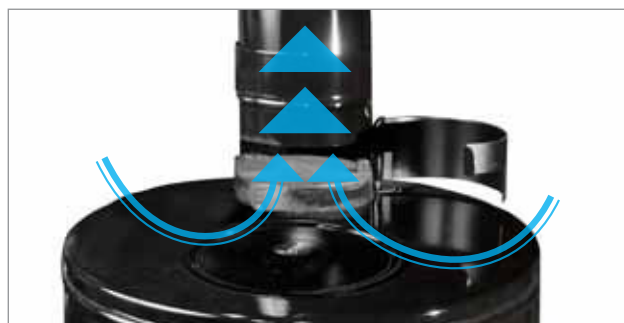

If there is no ventilation valve in the upper part of the sauna, the sauna can, when necessary, be ventilated by closing the steam hatch and by opening the valve in front of the closing pan. In this case the closing pan must be closed (see the drawing below). This method can also be used for drying the sauna after the bathing procedure.



Due to the risk of carbon monoxide, it is strictly forbidden to heat the heat storing sauna heater additionally during the bathing procedure.

If for some reason the sauna heater requires additional heating, the bathing procedure should be interrupted and the sauna heater should be heated once again. The bathing procedure can be continued only when there are no flames and embers left, the ash drawer has been emptied and the first "löyly" has been thrown according to the instructions.



The sauna heater is ready for the bathing procedure when the first "löyly" has been thrown, the opening pan and the valve in front of the opening pan is closed and the steam hatch is open (see the above drawing).

To start the bathing procedure open the steam hatch. Place the steam hatch in a non-combustible base, not in wooden base. Throw "löyly" in small quantities. The mass of the sauna heater and the amount of stones guarantee long, soft and oxygen-rich steam for many hours.

Enjoy your sauna!

4. Cleaning and maintenance

4.1 General cleaning

The sauna heater does not require any specific maintenance, the only procedures required are to empty the ash drawer and to ask the chimneysweep to clean the system. Removal of ash after each heating improves burning efficiency and prolongs the life-time of the grate.

For easy maintenance of the enamel-lined sauna heater clean it with water and a soft cloth.

4.2 Replacement of sauna heater stones

The lifetime of ceramic sauna heater stones is significantly longer than of the natural stones. In addition they also heat up much more quickly. Thereat we recommend using ceramic stones in the sauna heater.

Yet the sauna heater stones should be periodically checked and friable stones should be replaced.

When you are not going to use your sauna heater for a longer period, clean it from soot and ash. To facilitate drying, the steam hatch and firebox hatch should be left open.

5. Soot fire



IN CASE OF SOOT FIRE (ALSO IF IT HAS ALREADY BEEN EXTINGUISHED) ALWAYS NOTIFY THE EMERGENCY CENTRE!

6. Warranty

Pursuant to consumer protection legislation Aito sauna heater's warranty period is two years. The warranty covers normal family use provided use, installation and maintenance meet the requirements stipulated in the instructions.

The warranty period starts from the moment that the goods are delivered to the end user. The supplier is not liable in any way for any defects within the framework of the warranty or other defects that appear later than two (2) years after the delivery of the goods to the client. The supplier may decide to either repair the defective goods or replace the defective goods at its own direction. The warranty does not cover possible transport, unloading or installation costs or other corresponding costs. A receipt from the company selling the product serves as proof of warranty.

The client must check the goods immediately after delivery. The client must submit a written notice of claims to the supplier within two (2) weeks of discovering the defect or the moment when the defect should have been discovered.

Do not modify the structure of this product. With this product you can only use manufacturer-recommended accessories! Failure to comply with the manual or fire safety regulations can result in a fire or damage to the sauna heater. More detailed information about the fire safety regulations can be obtained from the regional branch of the rescue board, for instance.

The product shall be carefully inspected. Improper use of the product is for instance wrong adjustment of the draft, too large a quantity of firewood burnt in the firebox, too long heating time, wrong arrangement of stones (too much or too tight) and use of salty water (for instance sea water). The warranty does not cover damages caused by improper use of the sauna heater.

7. Lay-out scheme of AK-47

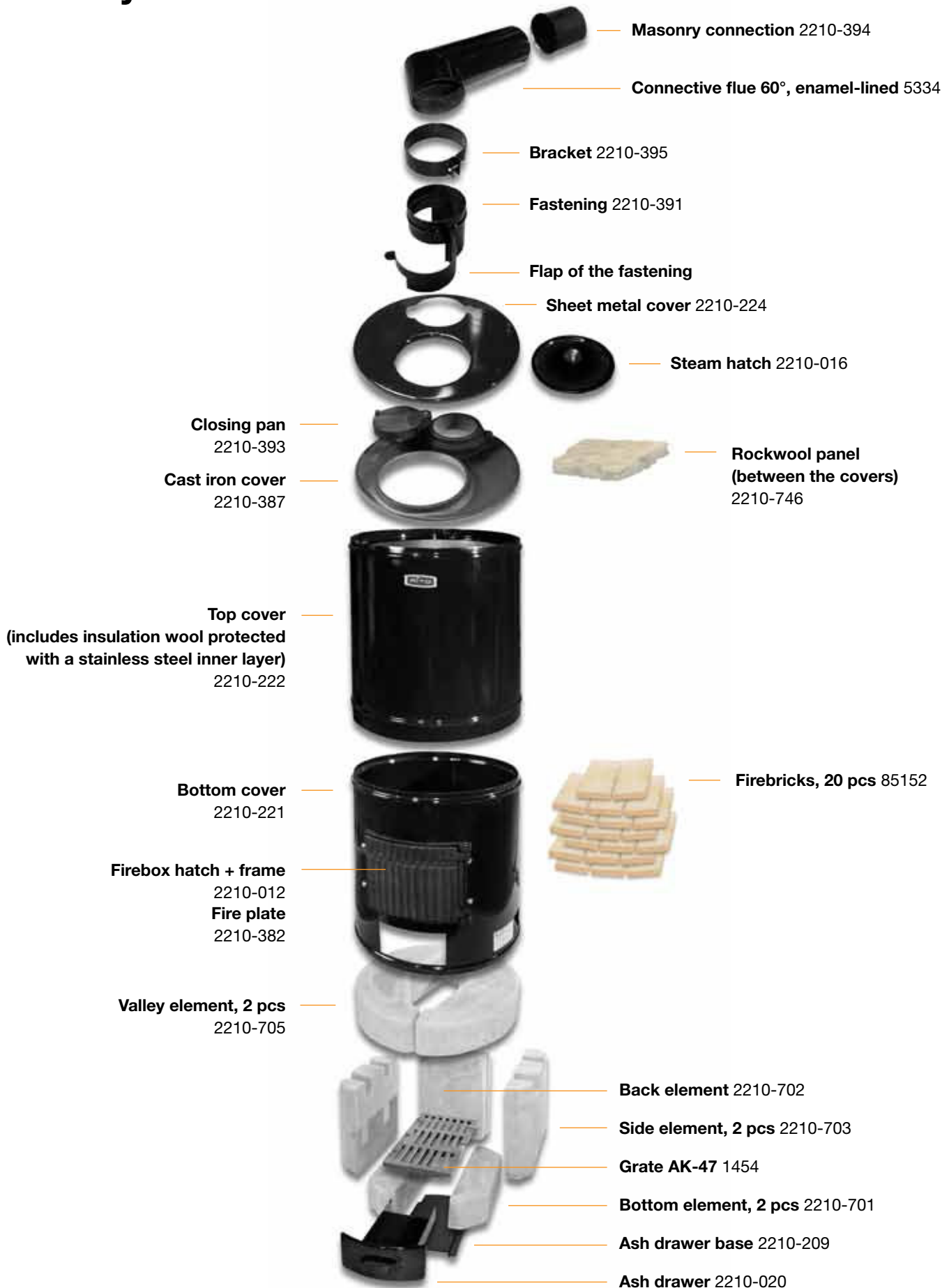

8. Lay-out scheme AK-57 and AK-57K

AK-57 and AK-57K are generally the same, except the fact that model 57K is equipped with a raising element installed between the bottom and top cover.

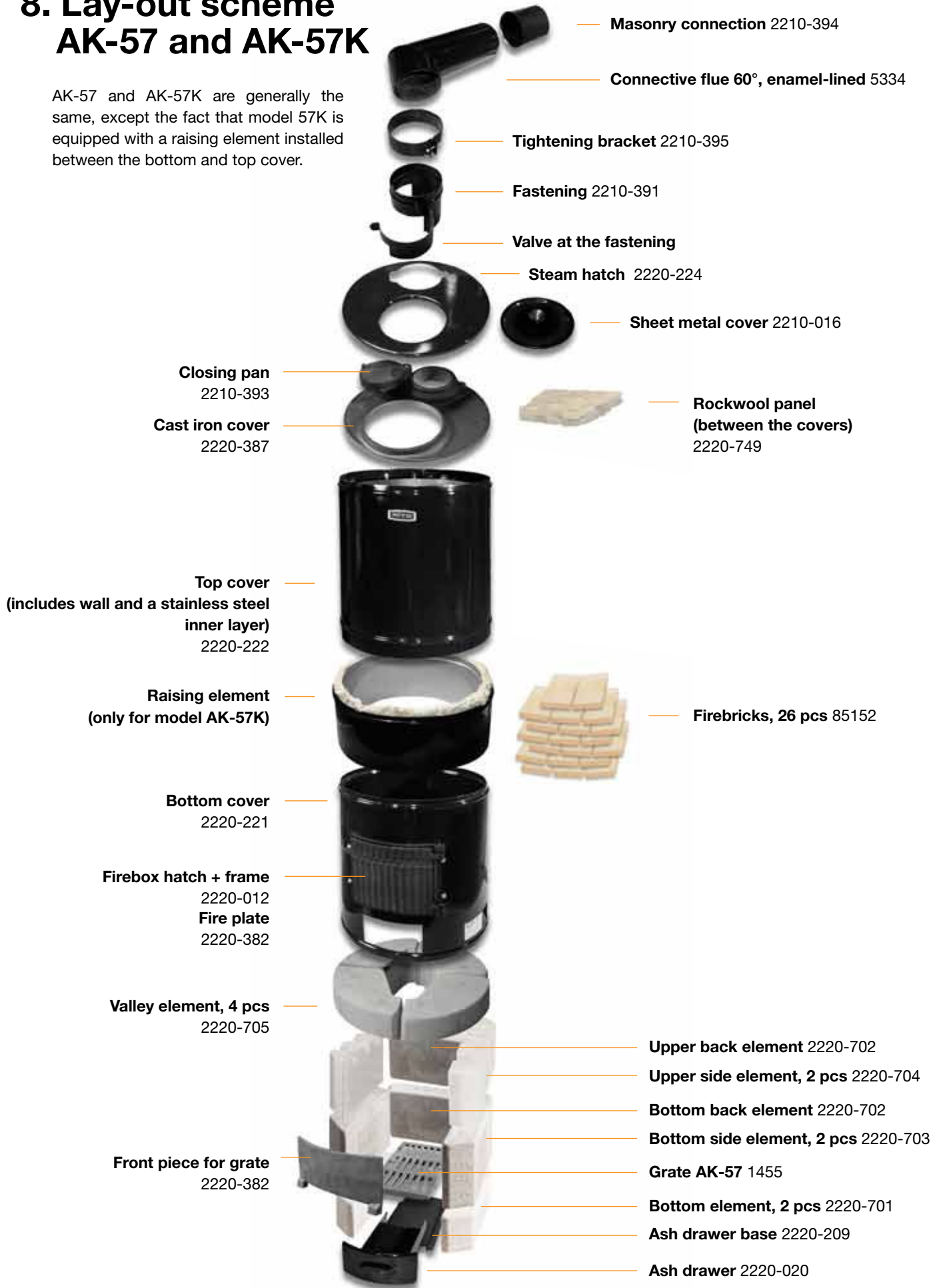

9. Stone sets

9.1 AK-47 Ceramic stones

Stone	Package	Per sauna heater
Ball 100 mm	10 kg case	10 kg
Ball 80 mm	20 kg, white box	20 kg
Ball 60 mm	20 kg, white box	20 kg
Small tetra-stones	10 kg case	10 kg
Arches	Package	
AK-47 box with arches	On one side of the case: "AK-47 arches and laying instruction"	
IN TOTAL	5 boxes	60 kg

9.2 AK-57 Ceramic stones

Stone	Package	Per sauna heater
Ball 100 mm	1 x 20 kg, white box	20 kg
Ball 80 mm	2 x 20 kg, white box	40 kg
Ball 60 mm	1 x 20 kg, white box	20 kg
Small tetra-stones	1 x 10 kg, case	10 kg
Arches	Package	
AK-57 box with arches	In the white box: "AK-57 arches and laying instruction"	
IN TOTAL	6 boxes	90 kg

9.3 AK-57K Ceramic stones

Stone	Package	Per sauna heater
Ball 100 mm	1 x 20 kg, white box 1 x 10 kg, white box	30 kg
Ball 80 mm	4 x 20 kg, white box	80 kg
Ball 60 mm	1 x 20 kg, white box	20 kg
Small tetra-stones	1 x 10 kg, case	10 kg
Arches	Package	
AK-57 box with arches	In the white box: "AK-57 arches and laying instruction"	
IN TOTAL	8 boxes	140 kg

9.4 Olivine stone sets

	Package / quantity of stones		
Sauna heater	AK-47	AK-57	AK-57K
Product number	5534	5535	5536
> 20 cm	1 x 30 kg	2 x 30 kg	2 x 30 kg
12–20 cm	2 x 20 kg	3 x 20 kg	6 x 20 kg
7–12 cm	1 x 20 kg	2 x 20 kg	2 x 20 kg
IN TOTAL	90 kg	160 kg	220 kg



Каменки Aito AK-47 / AK-57 / AK-57K

Благодарим Вас за выбор каменки одноразового нагрева. Для того чтобы в полной мере испытать положительные эмоции от посещения сауны, внимательно ознакомьтесь с настоящим руководством перед монтажом и эксплуатацией каменки.

1.1 Основные данные

Каменка Aito – это классическая печь одноразового нагрева, способная обеспечить парильщикам максимум обильного пара. Прогрев печи осуществляют до тех пор, пока камни не нагреются докрасна, затем закрывают шибер. Благодаря значительной массе печи и большому весу камней, парильщикам в течение многих часов обеспечен обильный мягкий пар, насыщенный кислородом.

Каменка поставляется в виде комплекта сборных элементов, которые монтируются по месту установки печи без использования строительного раствора.

1.2 Материалы, из которых изготовлена печь

Кожух каменки современного дизайна выполнен из черной эмалированной листовой стали, на которой не откладывается грязь и пыль, и это удобно для поддержания гигиены и чистоты. Слой эмали защищает сталь, препятствуя возникновению коррозии, и усиливает прочность кожуха печи. У кожуха имеется слой теплоизоляционного материала, защищенного листом

Каменка серии Aito	AK-47	AK-57	AK-57K
Объем парилки (м ³)	8–12	9–20	11–25
Диаметр (мм)	470	570	570
Высота (мм)	1010	1160	1380
Масса каменки (кг)	160	240	255
Вес камней (кг) керамические / оливковые	60 / 90	90 / 160	140 / 190
Общий вес (кг)	220 / 250	330 / 400	395 / 475
Диаметр соединит. патрубка дымохода (мм)	150	150	150
Расстояние 60° от пола до нижнего края соединит. патрубка дымохода (мм)	1280*	1460*	1730*
Центральная точка соединительного патрубка от задней стенки (мм)	110	120	120
Запас регулировки положения печи (см)	32	41	41

* Указанные расстояния действительны в том случае, когда каменка отстоит от дымохода на 50 мм. В случае если возникает необходимость повернуть крышку печи, расстояния необходимо измерить отдельно.

из нержавеющей стали. Топка печи выложена из элементов, изготовленных из огнеупорного материала. Стенки камеры для камней выложены огнеупорным кирпичом. Дверца каменки, колосниковая решетка и внутренняя крышка изготовлены из чугуна. **Камни для сауны входят в комплект поставки.**

1.3 Камни для каменки

Камни для каменки могут быть керамические или оливковые.

1.4 Строительный объем сауны

Если стены парилки выполнены из кирпича или бетона, не обшитого деревянными панелями, то для определения общего объема парилки, из которого следует исходить при выборе параметров мощности каменки, кубатуру парилки следует увеличить на 0,8–1,5 кубометра на каждый квадратный метр поверхности стен.

Если сауна выполнена из массивного бревенчатого материала или если она не отапливается постоянно, то кубатуру помещения следует помножить на коэффициент 1,5 и каменку выбирать в соответствии с полученным объемом.

При использовании каменок АК 57К–АК 110 рекомендуемая высота бани составляет не менее 2700 мм, что позволяет установить полку достаточно высоко от поверхности каменки. Перед каменкой должно оставаться свободное пространство размером не менее одного метра для того, чтобы можно было открывать и закрывать дверцу печи, подкладывая дрова или удаляя золу.

1.5 Основание

Каменки АК устанавливаются на неподвижном основании из огнестойких материалов.

ВНИМАНИЕ! Температура поверхности участка пола, расположенного под каменкой, может достигать до 250°C. Такая температура может повредить гидроизоляцию или систему электрообогрева пола.

1.6 Дымоход

ВНИМАНИЕ! При подсоединении каменки к дымоходу монтаж необходимо выполнять таким образом, чтобы исключить механическую нагрузку на печь.

КИРПИЧНЫЙ ДЫМОХОД

Кладка дымохода должна выполняться в полкирпича согласно требованиям Постановления о дымоходах ЕЗ, и высота дымохода должна составлять не менее 3 метров от верха каменки.

ДЫМОХОД, ВЫПОЛНЕННЫЙ ИЗ СБОРНЫХ ЭЛЕМЕНТОВ

Сборные элементы дымохода должны иметь сертификат CE и соответствовать классу Т600 CE. При монтаже дымохода из сборных элементов необходимо соблюдать противопожарные расстояния, указанные в монтажном руководстве.

Диаметр дымохода из сборных элементов должен составлять 150 мм.

1.7 Противопожарные расстояния между каменной и горючими конструкциями

Противопожарные расстояния между деревянными каменками и горючими конструкциями без дополнительной противопожарной изоляции:

АК-47 / АК-57 / АК-57К	
Спереди	1 000 мм
Сбоку	500 мм *
Сзади	500 мм *
Сверху	1 200 мм **

*) Противопожарное расстояние может быть уменьшено на 50% при использовании однослойной противопожарной изоляции и на 75% – при использовании легкой двухслойной изоляции.

**) Противопожарное расстояние расстояние может быть уменьшено на 25%, при использовании простой лёгкой противопожарной изоляции.

Однослойная легкая противопожарная изоляция может быть выполнена из несгораемой цементно-волокнистой плиты толщиной 7 мм или из металлического листа толщиной не менее 1 мм с достаточно часто расположенными крепежными элементами. Между плитой/листом и защищаемой поверхностью должен оставаться воздушный зазор размером не менее 30 мм.

Двухслойная противопожарная изоляция может быть выполнена из двух несгораемых цементно-волокнистых плит толщиной 7 мм или из двух металлических листов толщиной не менее 1 мм. Плиты крепятся к защищаемой поверхности (и при необходимости – между собой), например, шурупами. Между обоими листами и защищаемой поверхностью должны оставаться воздушные зазоры размером не менее 30 мм.

1.8 Топливо для каменки

В качестве топлива следует использовать сухие чистые дрова. Они могут быть как из лиственной, так и хвойной древесины. При использовании сухих дров печь быстрее нагревается и генерирует пар лучшего качества.

В качестве топлива нельзя использовать: древесно-стружечную плиту, древесно-волокнистую плиту, крашеную или антисептированную древесину, отходы, полимеры.

При использовании сухих дров печь быстрее нагревается и генерирует пар лучшего качества.

В качестве топлива нельзя использовать: древесно-стружечную плиту, древесно-волокнистую плиту, крашеную или антисептированную древесину, отходы, полимеры.

2. Монтаж

ОБЩАЯ ИНФОРМАЦИЯ

При монтаже каменки нет необходимости выполнять строительную кладку кирпичных элементов печи с использованием раствора. Кирпичи лишь аккуратно укладываются друг на друга. Камни парилки перед закладкой в камеру следует ополоснуть водой для того, чтобы удалить пыль. Каменка устанавливается таким образом, чтобы между ней и противопожарной стенкой оставался зазор размером не менее 5 сантиметров. Данные об иных противопожарных расстояниях см. в главе «Противопожарные расстояния между каменкой и горючими конструкциями» (стр. 4). Установите каменку на ровное основание.

2.1 Выбор положения и ориентации каменки

Ориентация каменки в отношении сторон света выполняется при установке нижней части кожуха печи. Обратите внимание на то, что при подсоединении каменки к дымоходу верхнюю крышку печи можно повернуть на нужный угол в соответствии с изображенным ниже рисунком.

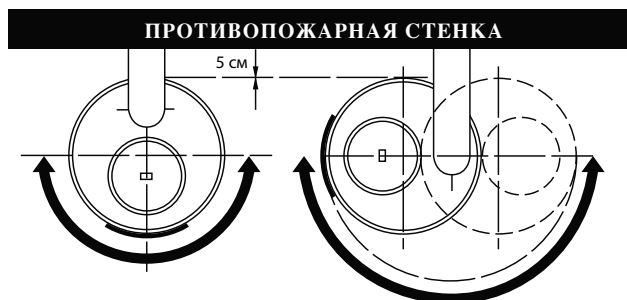

После того, как выбрано место расположения и ориентация каменки в отношении противопожарной стенки, можно приступить к монтажу каменки, который выполняется снизу вверх.

2.2 Монтаж нижней части печи

Установите нижнюю часть металлического кожуха печи. Элементы собираются в нижнюю часть кожуха.

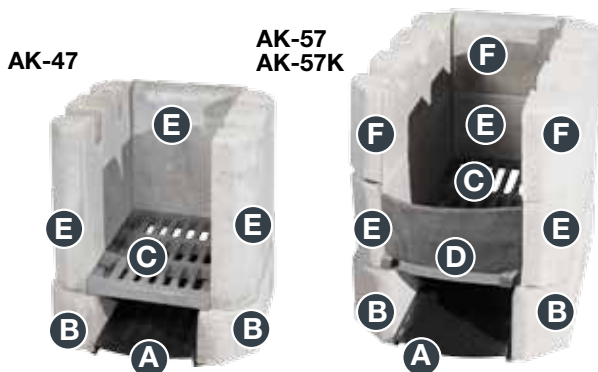

- | | |
|---|--|
| <ul style="list-style-type: none"> A. Установите в нижней части конструкции поддон зольного ящика таким образом, чтобы его края заходили под блоки основания печи. B. Блоки основания печи (2 шт.) C. Колосниковая решетка E. Нижние боковые блоки (2 шт.) и нижний задний блок | <ul style="list-style-type: none"> A. Установите в нижней части сборной конструкции поддон зольного ящика таким образом, чтобы его края заходили под блоки основания печи B. Блоки основания печи (2 шт.) C. Колосниковая решетка D. Торцевая гластина E. Нижние боковые блоки (2 шт.) и нижний задний блок F. Верхние боковые блоки (2 шт.) и верхний задний блок |
|---|--|

Монтаж нижней части печи должен выполняться в вышеописанной последовательности. При выполнении монтажа строго придерживайтесь ориентации топочной камеры печи в пространстве. После завершения сборки проверьте прямолинейность поверхностей конструкции.

2.3 Нижняя часть металлического кожуха печи и колошниковые элементы



Установите колошниковые элементы (AK-47: 2 шт., AK-57 и AK-57K: 4 шт.)

2.4 Доборный элемент (только для AK-57K)



A. Установите доборный элемент (готовый сборный элемент с изоляцией и внутренней рубашкой из нержавеющей стали). Предназначен лишь для каменок AK-57K. Если Вы выполняете монтаж каменок AK-47 или AK-57, переходите непосредственно к следующей главе.

2.5 Верхняя часть металлического кожуха печи



- A. Установите верхнюю часть металлического кожуха печи (готовый сборный элемент с изоляцией и внутренней рубашкой из нержавеющей стали)

2.6 Огнеупорный кирпич

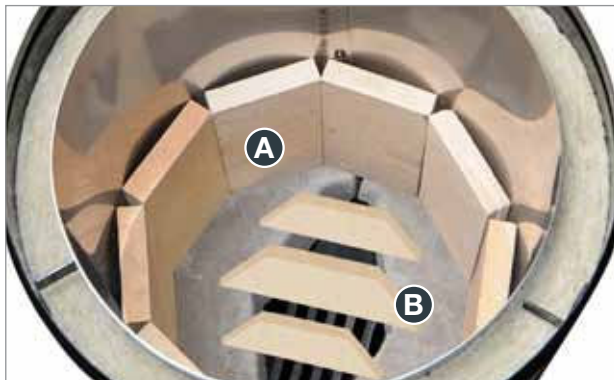

- A. Огнеупорный кирпич укладывается в два этапа. Уложите по внутреннему периметру металлического кожуха первый ряд кирпичей, поставив их торцевой частью на ребро. В случае если размер периметра не кратен целому кирпичу и образовавшуюся окружность не удастся замкнуть с использованием целого кирпича, разбейте/разрежьте кирпич на сегмент необходимого размера и вставьте его в образовавшийся проем. Кирпичи должны плотно примыкать друг к другу.
- B. Уложите на колошниковые элементы трапециевидные керамические сегменты таким образом, чтобы исключить их случайное смещение, и уложите на них шарообразные камни для каменки, начиная с камней наибольшего размера. Оставьте между камнями и чугунной крышки около 5 см свободного пространства.

2.7 Укладка камней для каменки

КАМНИ ДИАМЕТРОМ 100 ММ

Нижний слой выкладывается из шарообразных камней размером 100 мм. Для того, чтобы обеспечить неподвижность камней, по краям можно уложить камни меньшего размера.

КАМНИ ДИАМЕТРОМ 80 ММ

Следующий слой выкладывается из камней диаметром 80 мм. По мере того, как растет высота каменной горки, можно уложить следующий ряд внутренней облицовки из огнеупорного кирпича.

КАМНИ ДИАМЕТРОМ 60 ММ

На камни предыдущего слоя уложите камни размером 60 мм.

КАМНИ ЧЕТЫРЕХУГОЛЬНОЙ ФОРМЫ

На самый верх уложите мелкие камни четырехугольной формы.

ОЛИВИН

> 20 СМ КАМНИ

Уложите вниз камни диаметром более 20 см.

КАМНИ ДИАМЕТРОМ 12–20 СМ

Затем уложите камни диаметром 12–20 см.

По мере увеличения высоты выкладывайте ряды огнеупорного кирпича.

КАМНИ ДИАМЕТРОМ 7–12 СМ

Самые маленькие камни диаметром 7–12 см выкладываются последними, и они образуют верхний слой каменки.

Приступая к первому протапливанию, не укладывайте камни верхнего слоя слишком плотно друг к другу. Оставьте между камнями и чугунной крышки около 5 см свободного пространства.

Верхний слой – это т.н. регулировочный слой. Камни верхнего слоя следует укладывать в первую очередь в те места каменной горки, которые при растопке печи накаляются докрасна в первую очередь. Также камни верхнего слоя можно добавлять в случае слишком сильной тяги.

Каменная горка является оптимальной по объему в том случае, если из всего количества камней, входящих в комплект поставки печи, небольшое количество камней оказалось не использованным, то есть не обязательно укладывать в камеру все камни. В случае если тяга в каменке является недостаточной или если протапливание печи занимает слишком много времени, причина может заключаться в том, что камни уложены слишком плотно. Причиной медленного нагревания парилки могут стать и сырые дрова низкого качества.

При возникновении вопросов по камням для парилки или по трапециевидным керамическим сегментам просим Вас звонить по телефону : NARVI Oy +358 (0) 20 741 6740 или Kerkes Oy +358 (0) 50 373 1313

2.8 Чугунная крышка + изоляционная вата

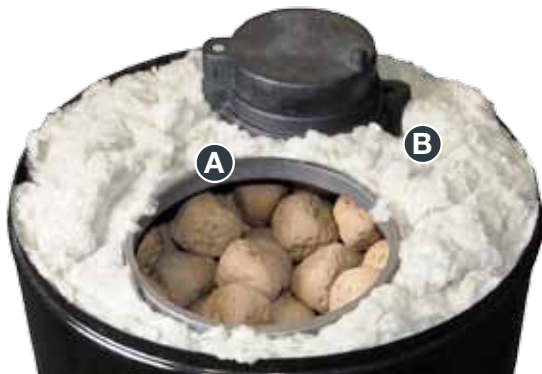

- A. Установите чугунную крышку с дымовой задвижкой.
- B. А. На чугунную крышку уложите слой изоляционной ваты (в комплект поставки входит плита из изоляционной ваты).

Изоляционной ватой необходимо также уплотнить зазоры между кожухом печи и краями чугунной крышки. Это будет препятствовать образованию сажи в верхней части каменки и обеспечит сохранение тепла в печи.

2.9 Эмалированная крышка и соединительный элемент соединительного патрубка дымохода



- A. Установите эмалированную крышку каменки. Убедитесь в том, что изоляционная вата, уложенная на чугунную крышку, не мешает фиксации эмалированной крышки.
- B. Установите соединительный элемент соединительного патрубка дымохода.

2.10 Муфта дымовой трубы + соединительный патрубок дымохода



Вставьте муфту (A) в проем дымовой трубы. Подсоединение печи к дымовой трубе выполняется в соответствии с приведенным выше рисунком. С помощью обжимного хомута выполните жесткое соединение соединительного патрубка, входящего в комплект поставки печи, с соединительным элементом таким образом, чтобы короткий конец патрубка был обращен к каменке. В противном случае патрубок не удастся совместить с муфтой в дымовой трубе, и расстояния от пола до нижнего края патрубка, указанные в технических данных, не будут соответствовать требованиям.

2.11 Соединительный патрубок + обжимной хомут

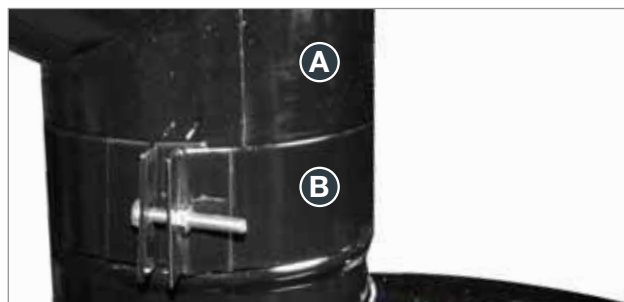

- A. Установите соединительный патрубок и при необходимости выполните уплотнение узлов соединения.
- B. Соедините патрубок с печью с помощью обжимного хомута.

К соединительным патрубкам, входящим в комплект поставки каменок АІТО, можно заказать эмалированные надставки размером 500 мм или 1 000 мм.

2.12 Лючок для поддавания пара + зольный ящик



- A. Установите лючок для поддавания пара.
- B. Установите зольный ящик.

3. Протапливание печи

3.1 Первое протапливание

Первое протапливание каменки выполняется при неполной загрузке топки печи. Затем каменке дают остыть, чтобы камни и огнеупорные кирпичи могли занять окончательное положение. Первое протапливание каменки позволит удалить из кирпичей накопившуюся в них влагу, что в противном случае могло бы замедлить нагрев печи. В случае если камни верхних слоев нагреваются неравномерно, в наиболее горячие места поверхности каменной горки добавляют мелкие камни, чтобы распределить тягу по всему верху каменной горки.

3.2 Протапливание

Выдвиньте зольный ящик на 5 сантиметров. Проверьте, поступает ли в помещение свежий воздух через дверь парилки или через вентиляционный клапан.



Откройте клапанный затвор дымовой заслонки, затем откройте дымовую заслонку и для того, чтобы обеспечить правильную вытяжку дыма, снова закройте клапанный затвор заслонки способом, указанным на вышеприведенном рисунке. Проверьте также, открыт ли шибер дымохода.

Качество дровяного топлива существенным образом влияет на продолжительность нагрева печи. Быстрее всего каменка нагреется, если использовать мелко расколотые сухие дрова из березы. Топка заполняется дровами на 2/3, которые зажигаются сверху. В процессе растапливания дверца каменки должна быть закрыта, а зольник открыт. Дрова в каменку подкладывают каждый раз, когда они сгорели до половины. На завершающей стадии протапливания тягу в каменке можно уменьшить, прикрыв зольник.

Растопка сауны	AK-47	AK-57	AK-57K
Первоначальное количество (кг)	5	6	7
1. дополнительная порция (кг)	4	5	4
2. дополнительная порция (кг)	3	3	4
3. дополнительная порция (кг)	-	-	4
4. дополнительная порция (кг)	-	-	3

колотые дрова диаметров ок. 5 см, длиной ок. 33 см и весом ок. 0,5 кг

Протапливание каменки прекращают, когда нижняя поверхность камней верхнего ряда раскалится докрасна. В завершение в каменку закладывают самые мелко расколотые дрова, которые быстро сгорают, не оставляя после себя долго тлеющих углей. Для предотвращения образования сажи каменки АТО следует топить до тех пор, пока нижняя поверхность камней верхнего ряда не раскалится докрасна.

После того, как догорели тлеющие угли, золу, скопившуюся на колосниковой решетке, следует удалить в зольный ящик и опорожнить его. **Затем следует закрыть зольный ящик, дверцу топки, дымовую заслонку и клапанный затвор заслонки. Удаляйте золу в огнестойкую ёмкость.** В результате этого жар печи распространится до верхних слоев каменной горки, не загрязняя их сажей. Некоторое время каменка должна находиться в таком положении с целью равномерного генерирования тепла, после чего сауна будет готова для приема парильщиков.

Перед тем, как начать париться, следует поддать т.н. «угарный пар». Это делается для того, чтобы удалить зольную пыль, осевшую на камнях при протапливании печи, и обеспечить парильщиков настоящим чистым паром. **«Угарный пар» поддают при открытой дымовой заслонке, закрыв при этом клапанный затвор, благодаря чему пыль с поверхности камней выводится через дымоход.** После этого парилку следует проветрить.

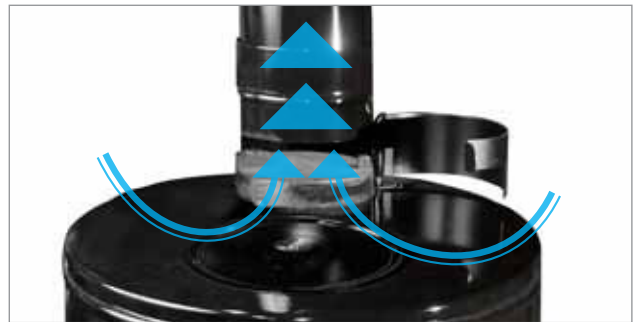

Если в парилке отсутствует вентиляционное отверстие, помещение можно проветрить, закрыв лючок для поддавания пара и открыв клапанный затвор дымовой заслонки. Дымовая заслонка в это время должна быть закрыта (нижний рисунок). Таким же способом можно высушить помещение после того, как банные процедуры закончены.



Категорически запрещается дополнительное протапливание каменки одноразового нагрева после того, как предыдущее протапливание было завершено. Дополнительное протапливание связано с опасностью угара.

Если по какой-либо причине возникла необходимость в дополнительном протапливании, прием банных процедур следует прекратить и снова разогреть каменку. Парильщики могут снова входить в парилку лишь после того, как погас огонь в печи, догорели все угли, был опорожнен зольный ящик и произведена поддача «угарного пара» согласно вышеприведенным правилам.



Печь готова к выполнению банных процедур после того, как был поддан «угарный пар», закрыта дымовая заслонка и ее клапанный затвор, а также открыт лючок для поддавания банного пара (верхний рисунок).

Перед тем, как начать париться, откройте лючок для поддавания пара. Установите лючок для пара на огнестойкую основу. Пар поддают небольшими порциями. Значительная масса каменки и большой объем камней способны в течение многих часов обеспечивать парильщиков обильным мягким паром, насыщенным кислородом.

Желаем Вам незабываемых ощущений при посещении сауны!

4. Чистка и обслуживание каменки

4.1 Меры общего характера

Каменка не нуждается в специальном уходе, за исключением удаления золы и чистки, выполняемой трубочистом. Опорожнение зольного ящика после каждого протапливания печи способствует интенсивности горения дров при следующем протапливании и увеличивает срок службы колосниковой решетки.

Очистка эмалированной поверхности каменки выполняется с помощью влажной мягкой салфетки.

4.2 Замена камней каменки

Керамические камни имеют более продолжительный срок службы, чем природные камни. Они и нагреваются значительно быстрее. Поэтому мы рекомендуем использовать в сауне только керамические камни.

Камни следует периодически проверять и заменять те из них, которые начали крошиться.

В случае если сауной не пользуются продолжительное время, каменку необходимо очистить от сажи и золы. Чтобы ускорить процесс сушки сауны, следует оставить открытыми лючок для поддавания пара и дверцу топki каменки.

5. Возгорание сажи



О СЛУЧАЯХ ВОЗГОРАНИЯ САЖИ (ДАЖЕ ЕСЛИ ОГОНЬ УЖЕ ПОГАШЕН) СЛЕДУЕТ ВСЕГДА СООБЩАТЬ В АВАРИЙНУЮ СЛУЖБУ!

6. Гарантии

В соответствии с Законом о защите потребителей на каменки Aito предоставляется двухлетняя гарантия. Гарантия распространяется на обычное семейное пользование каменкой, в случае если эксплуатация, монтаж каменки и уход за ней соответствуют требованиям инструкции изготовителя.

Гарантийный срок исчисляется с момента передачи товара конечному потребителю. Поставщик не несет ответственности в рамках гарантийных обязательств и в иных случаях за дефекты, обнаруженные через два (2) года после передачи товара заказчику. Поставщик вправе по своему усмотрению выполнить ремонт дефектного товара или осуществить его замену в виде поставки заказчику нового товара. Гарантия не покрывает возможные затраты, связанные с транспортировкой, разгрузкой и установкой изделия, или иные аналогичные затраты. Подтверждением гарантии является квитанция предприятия, продавшего изделие.

Заказчик обязан выполнить проверку товара непосредственно после его приемки. В случае обнаружения дефекта заказчик должен представить поставщику рекламацию в течение двух (2) недель с того момента, как дефект был или должен был быть обнаружен.

Не допускается внесение изменений в конструкцию каменки, и подсоединять к ней можно лишь комплектующие и узлы, разрешенные изготовителем печи. Игнорирование требований инструкции и правил пожарной безопасности может привести к пожару или вызвать повреждение печи. Более подробную информацию о правилах пожарной безопасности можно получить у местной спасательной службы.

За изделием должен быть обеспечен тщательный уход. К случаям эксплуатации каменки, которые не соответствуют установленным требованиям, относятся неправильная регулировка тяги, чрезмерно большой объем сжигаемых дров, слишком продолжительная растопка каменки, неправильная укладка камней (либо слишком много камней, либо они слишком плотно уложены) и использование соленой воды (например, морской воды). Гарантия не покрывает ущерб, связанный с неправильной эксплуатацией каменки.

7. Конструктивная схема каменки АК-47

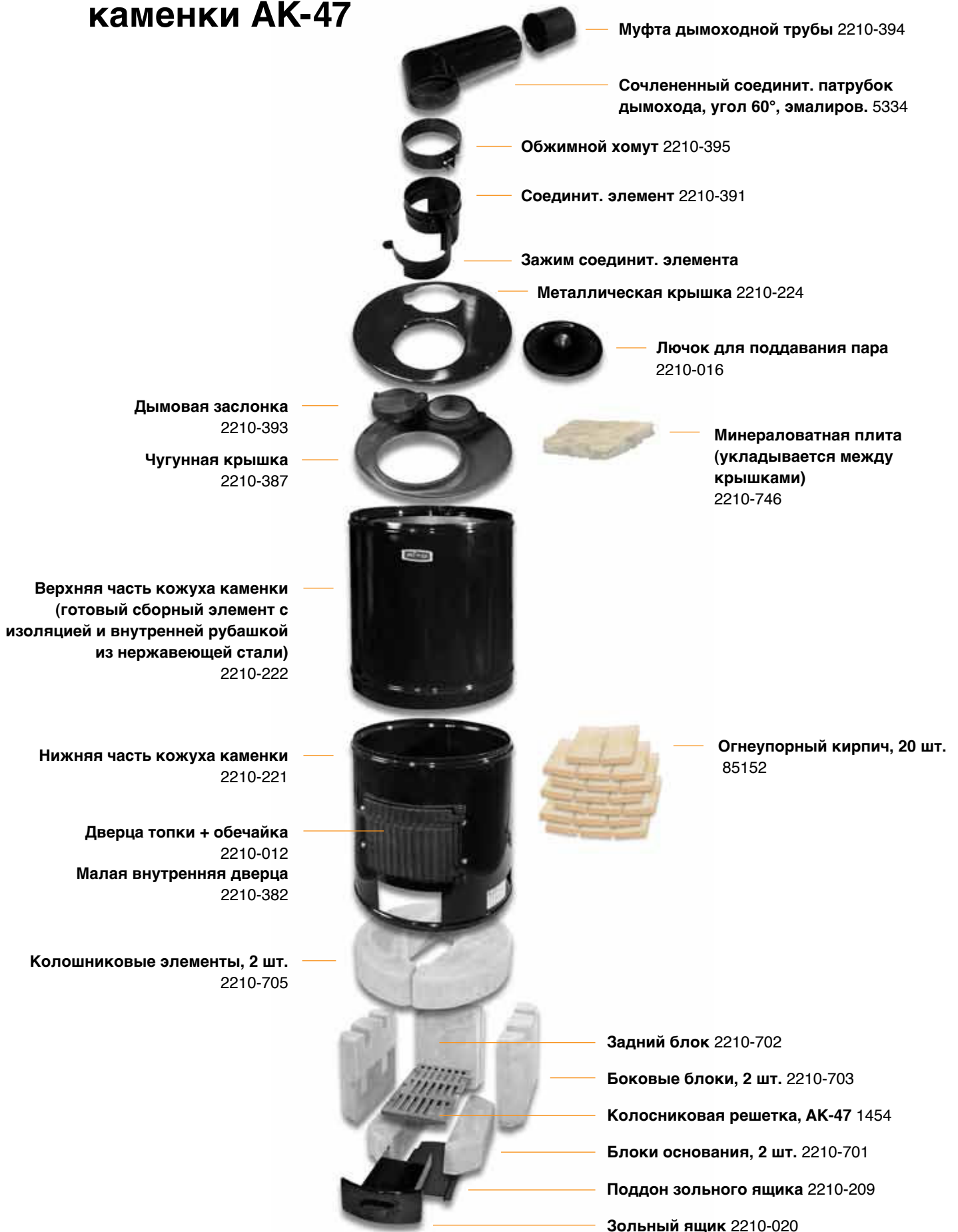

8. Конструктивная схема каменок АК-57 и АК-57К

Каменки АК-57 и АК-57К являются идентичными изделиями, за исключением доборного элемента каменки АК-57К, который укладывается между нижней и верхней частью кожуха печи.

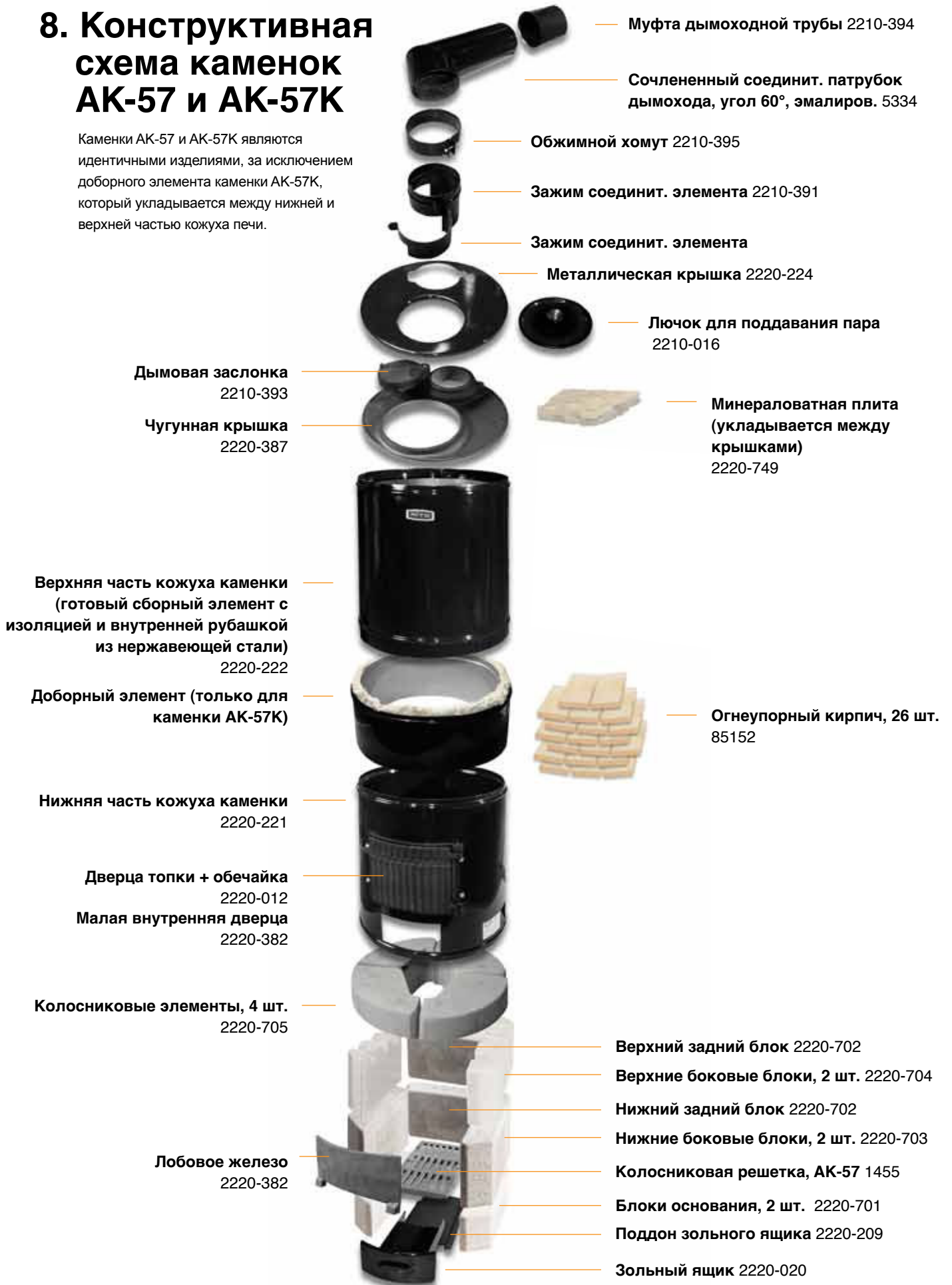

9. Комплекты камней для каменки

9.1 АК-47, керамические камни

тип камня	упаковка	на 1 каменку
Камни диам. ок. 100 мм	Мешок 10 кг	10 кг
Камни диам. ок. 80 мм	Белый ящик 20 кг	20 кг
Камни диам. ок. 60 мм	Белый ящик 20 кг	20 кг
Мелкие четырехугольные камни	Мешок 10 кг	10 кг
трапец. керам. сегменты	упаковка	
АК-47, ящик с трапец. керам. сегментами	В половинке мешка: "АК-47, трапец. керам. сегменты и руководство по укладке"	
ИТОГО	5 ящиков	60 кг

9.2 АК-57, керамические камни

тип камня	упаковка	на 1 каменку
Камни диам. ок. 100 мм	1 х белый ящик 20 кг	20 кг
Камни диам. ок. 80 мм	4 х белый ящик 20 кг	40 кг
Камни диам. ок. 60 мм	1 х белый ящик 20 кг	20 кг
Мелкие четырехугольные камни	1 х мешок 10 кг	10 кг
трапец. керам. сегменты	упаковка	
АК-47, ящик с трапец. керам. сегментами	В белом ящике: "АК-57, трапец. керам. сегменты и руководство по укладке"	
ИТОГО	6 ящиков	90 кг

9.3 АК-57К, керамические камни

тип камня	упаковка	на 1 каменку
Камни диам. ок. 100 мм	1 х белый ящик 20 кг 1 х белый ящик 10 кг	30 кг
Камни диам. ок. 80 мм	4 х белый ящик 20 кг	80 кг
Камни диам. ок. 60 мм	1 х белый ящик 20 кг	20 кг
Мелкие четырехугольные камни	1 х мешок 10 кг	10 кг
трапец. керам. сегменты	упаковка	
АК-57, ящик с трапец. керам. сегментами	В белом ящике: "АК-57, трапец. керам. сегменты и руководство по укладке"	
ИТОГО	8 ящиков	140 кг

9.4 Комплекты камней из оливоина

Каменки	упаковка / кол-во камней		
	АК-47	АК-57	АК-57К
№ изделия	5534	5535	5536
> 20 см	1 х 30 кг	2 х 30 кг	2 х 30 кг
12–20 см	2 х 20 кг	3 х 20 кг	6 х 20 кг
7–12 см	1 х 20 кг	2 х 20 кг	2 х 20 кг
ИТОГО	90 кг	160 кг	220 кг

Narvi Oy
Yrittäjätie 14
27230 Lappi, Finland
Tel. +358 207 416 740

www.narvi.fi