





# DROP



♥ OF SAUNA

-  x 1
-  x 4
-  4 x 13 x 4
-  x 4

(According to the wall material/  
En fonction du matériau du mur)

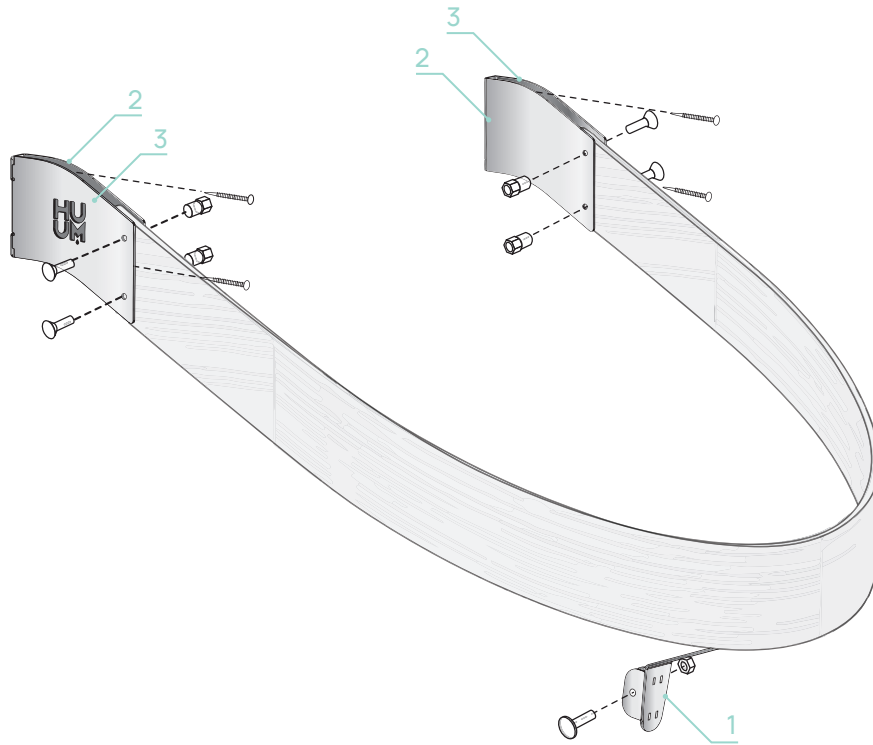

## EN Safety Railing

- Connect wooden arches to the support (1) with four screws (4x13 mm) to form a complete railing.
- Place the railing on the Drop heater grates, in the third gap from the top (between 3rd and 4th wire rod), so that the frontal vertical rod is tightly between the support (1). Fasten the support (1) around the wire with a bolt and a nut.
- Place the inner plates of the supports (2) onto the wooden railing. Insert nuts to fix the inner plates (2) and keep the railing in place (apply extra force if needed to push the nut inside). **PS!** Do not attach the outer plates of the supports (3).
- Fix the supports' inner plates (2) to the wall with four screws. We recommend using screws with a diameter of 4 mm, choosing the length, and the type of screw according to the material of your wall material. The wooden arch should remain parallel to the top rod of the heater.
- Fix the tenons of the supports' outer plates (3) in the slots of the supports' inner plates (2). Place the railing between the support's plates so all the holes are aligned. Fix supports to the railing with bolts and nuts. Well done!

**PS!** The included long screws are for the wooden wall. Consult with a specialist to find out which screws are suitable for your wall.

Find the latest updates on our website  
[www.huumsauna.com](http://www.huumsauna.com)

## FR Garde-fou

- Fixez les arceaux au support 1 avec quatre vis 4x13 mm, pour former un garde-corps en bois complet.
- Placez le garde-corps en bois sur la grille du réceptacle à pierres Drop en insérant le support dans le troisième (à compter de haut en bas) interstice entre les fils 3 et 4 de sorte que le fil vertical avant soit bien serré dans l'interstice du support 1. Fixez le support 1 avec un boulon et un écrou autour du fil.
- Placez les plaques intérieures des supports muraux 2 sur les garde-corps en contreplaqué. Insérez l'écrou pour fixer la position du garde-corps (si nécessaire, serrez fort pour que l'écrou soit bien serré contre le support). **P.S.** Ne fixez pas les plaques extérieures 3 avec des boulons.
- Vérifiez la bonne position des plaques du support mural 2 et fixez-les au mur avec quatre vis (diamètre recommandé est de 4 mm ; longueur et type en fonction du matériau de votre mur). **P.S.** L'arceau en bois doit être parallèle avec le fil supérieur du réceptacle à pierres.
- Insérez les plaques extérieures du support mural 3 dans les trous de la plaque intérieure 2 et placez les arceaux en bois dans l'interstice du support de sorte que tous les trous percés soient juxtaposés. Fixez le support avec le boulon et l'écrou. Sur ce le montage du garde-corps est terminé !

**P.S.** Les vis longues sont prévues pour le mur en bois. Consultez un spécialiste pour savoir si elles conviennent à votre mur.

Vous trouverez sur notre site web toutes les informations dont vous avez besoin [www.huumsauna.com](http://www.huumsauna.com)



Made in Estonia, EU

[info@huumsauna.com](mailto:info@huumsauna.com)  
[huumsauna.com](http://huumsauna.com)  
#huumsauna

HUUM Sauna OÜ  
Vahi tee 9, Tartumaa  
60534, Estonia